

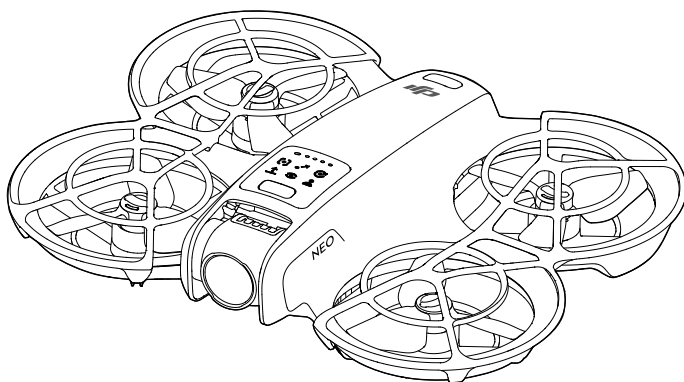

# Uživatelská příručka

v1.2 2024.11





Tento dokument je chráněn autorskými právy společnosti DJI a všechna práva jsou vyhrazena. Pokud společnost DJI neschválí jinak, nejste oprávněni používat nebo umožnit jiným osobám používat tento dokument nebo jakoukoli jeho část formou reprodukce, převodu nebo prodeje dokumentu. Na tento dokument a jeho obsah se odkazujte pouze jako na pokyny k používání produktů DJI. Tento dokument by neměl být používán k jiným účelům.

V případě neshod mezi různými verzemi je platná vždy anglická verze.

#### Vyhledávání klíčových slov

Pro nalezení určitého tématu vyhledejte klíčová slova, například „baterie“ či „instalace.“ Pokud ke čtení tohoto dokumentu používáte program Adobe Acrobat Reader, stiskněte v případě systému Windows klávesy Ctrl + F a v případě počítače Mac klávesy Command + F.

#### Přechod na téma

Úplný seznam témat si prohlédněte v obsahu. Kliknutím na téma přejdete do příslušného oddílu.

#### Tisk tohoto dokumentu

Tento dokument podporuje tisk ve vysokém rozlišení.

# Použití této příručky

## Vysvětlivky

 Důležité informace

 Tipy a triky

 Odkazy

## Přečtěte si před prvním letem

DJI™ poskytuje výuková videa a následující dokumenty:

1. *Bezpečnostní pokyny*
2. *Příručka rychlého zprovoznění*
3. *Uživatelská příručka*

Před prvním použitím doporučujeme zhlédnout všechna výuková videa a přečíst si *bezpečnostní pokyny*. V rámci přípravy na první let si přečtěte *příručku pro rychlé spuštění*, přičemž více informací pak naleznete v této *uživatelské příručce*.

## Výuková videa

Přejděte na níže uvedenou adresu nebo naskenujte QR kód a podívejte se na výuková videa, která ukazují bezpečné používání výrobku.



<https://www.dji.com/neo/video>

## Stažení aplikace DJI Fly

S produktem vždy používejte aplikaci DJI Fly. Pro stažení nejnovější verze naskenujte QR kód.



- ⚠ • Verze operačních systémů Android a iOS podporované aplikací DJI Fly najdete na webu <https://www.dji.com/downloads/djiapp/dji-fly>.
  - Rozhraní a funkce aplikace DJI Fly se mohou lišit s aktualizacemi verze softwaru. Skutečná uživatelská zkušenost závisí na používané verzi softwaru.
- 

- [1] Pokud nejste během letu připojeni k aplikaci nebo do ní přihlášení, je pro větší bezpečnost let omezen na výšku 30 m (98,4 stop) a na dosah 50 m (164 stop).
- [2] U ovládání dlaní (Palm Control) a ovládání mobilní aplikací je vzletnutí zakázáno, pokud není DJI Neo připojen k aplikaci déle než 90 dní nebo pokud chytrý telefon s aplikací nemá během této doby přístup k internetu. Chcete-li vzletnutí povolit, znovu připojte DJI Neo k aplikaci, jakmile se telefon připojí k internetu.

## Stažení programu DJI Assistant 2

Stáhněte si program DJI ASSISTANT™ 2 (řada spotřebitelských dronů) na adrese:  
<https://www.dji.com/downloads/software/dji-assistant-2-consumer-drones-series>

---

- ⚠ • Provozní teplota tohoto výrobku je -10 °C až 40 °C. Nesplňuje standardní provozní teplotu pro využití na vojenské úrovni (-55 °C až 125 °C), která se vyžaduje, aby výrobek snesl větší proměnlivost prostředí. Výrobek používejte náležitým způsobem a pouze v případech, které splňují požadavky na rozsah provozní teploty dané úrovně.
-

# Obsah

<b>Použití této příručky</b>	<b>3</b>
Vysvětlivky	3
Přečtete si před prvním letem	3
Výuková videa	3
Stažení aplikace DJI Fly	3
Stažení programu DJI Assistant 2	4
<b>1 Profil výrobku</b>	<b>10</b>
1.1 Úvod	10
1.2 První použití	10
Příprava DJI Neo	10
Příprava dálkového ovladače	11
Příprava brýlí DJI Goggles N3	12
Zapnutí brýlí	12
Nošení brýlí	13
Příprava DJI RC Motion 3	14
Aktivace	15
Aktualizace firmwaru	16
1.3 Přehled	16
DJI Neo	16
Dálkový ovladač DJI RC-N3	17
DJI Goggles N3	18
DJI RC Motion 3	19
<b>2 Bezpečnost letu</b>	<b>21</b>
2.1 Omezení letu	21
Systém GEO (Geospatial Environment Online, online geoprostorové prostředí)	21
Letové limity	21
Limity výšky a vzdálenosti letu	21
GEO zóny	23
Odemknutí GEO zón	23
2.2 Požadavky na letové prostředí	24
2.3 Zodpovědné řízení dronu	25
2.4 Kontrolní seznam před letem	26
<b>3 Letový provoz</b>	<b>28</b>
3.1 Ovládání dlaní	28
Upozornění	28
Přepínání režimů	29

	Vzlétnutí z dlaně, přistání do dlaně a chytré snímky	32
3.2	Ovládání mobilní aplikací	34
	Upozornění	35
	Připojení DJI Neo	35
	Smart Snaps	36
	Zobrazení alba	38
	Manuální ovládání	39
	Záznam zvuku prostřednictvím aplikace	40
	Hlasové ovládání	40
3.3	Ovládání RC	41
	Automatický vzlet	41
	Automatické přistání	41
	Spouštění a vypínání motorů	41
	Spuštění motorů	41
	Vypnutí motorů	42
	Vypnutí motorů během letu	42
	Ovládání dronu	42
	Postup vzletu a přistání	44
	Inteligentní letové režimy	45
	FocusTrack	45
	QuickShots	49
	Tempomat	50
	Záznam zvuku prostřednictvím aplikace	51
3.4	Immersive Motion Control	51
	Základní let	52
	Vzlétnutí, brzdění a přistávání	53
	Let vpřed a vzad	54
	Úprava orientace dronu	55
	Stoupání a klesání pod úhlem	56
	Ovládání gimbalu a kamery	57
	Sledování hlavy	57
	Funkce Snadná akrobacie	58
	Posouvání	60
	Otočení o 180°	60
	Přemet	60
3.5	Rady a tipy ohledně záznamu videa	61
<b>4</b>	<b>DJI Neo</b>	<b>63</b>
4.1	Režimy letu	63
4.2	Ukazatel stavu	64
4.3	Návrat do výchozí polohy (RTH)	65
	Upozornění	67

	Způsob spuštění	68
	Postup návratu do výchozí polohy	69
4.4	Automatické přistání	69
	Způsob spuštění	69
	Ochrana při přistávání	70
4.5	Pozorovací systém a systém detekce infračerveného záření	71
4.6	Vrtule a chrániče vrtulí	73
	Demontáž a instalace	73
	Upozornění	76
4.7	Inteligentní letová baterie	77
	Upozornění	77
	Vložení a vyjmutí baterie	78
	Použití baterie	79
	Nabíjení baterie	81
	Použití nabíječky	81
	Použití nabíjecího rozbočovače	82
	Mechanismy pro ochranu baterie	84
4.8	Gimbal a kamera	85
	Upozornění ke kameře	85
	Upozornění ke gimbalu	85
	Úhel gimbalu	86
	Provozní režimy gimbalu	86
4.9	Ukládání a export fotografií a videí	86
	Skladování	86
	Export	87
4.10	Rychlý přenos	87
<b>5</b>	<b>DJI RC-N3</b>	<b>90</b>
5.1	Provoz	90
	Zapnutí nebo vypnutí	90
	Nabíjení baterie	90
	Ovládání gimbalu a kamery	91
	Přepínač režimů letu	91
	Tlačítko přerušení letu / návratu do výchozí polohy	91
	Přízpusobitelné tlačítko	92
5.2	LED ukazatel úrovně nabití baterie	92
5.3	Výstražný zvukový signál dálkového ovladače	92
5.4	Zóna optimálního přenosu	92
5.5	Spárování dálkového ovladače	93
<b>6</b>	<b>Příloha</b>	<b>96</b>
6.1	Specifikace	96

6.2	Kompatibilita	96
6.3	Aktualizace firmwaru	96
6.4	Záznam letu	97
6.5	Kontrolní seznam po letu	97
6.6	Pokyny k údržbě	98
6.7	Postupy při odstraňování problémů	98
6.8	Rizika a varování	99
6.9	Likvidace	99
6.10	Certifikace C0	100
6.11	Informace o prodejných službách	104

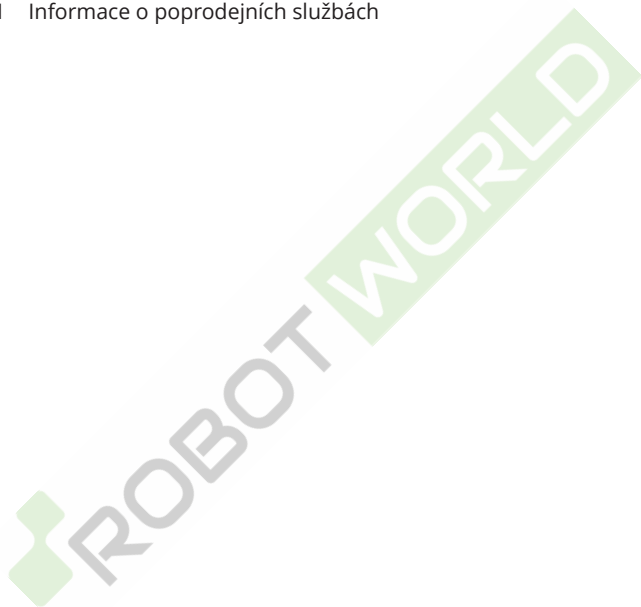



## Profil výrobku

---

ROBOT WORLD

# 1 Profil výrobku

## 1.1 Úvod

Dron DJI NEO™, je lehký a snadno přenosný a je vybaven standardním chráničem vrtule. Dokáže se stabilně vznášet na místě a umožňuje provádění plynulých akrobatických manévřů při létání uvnitř i venku. Navíc podporuje vzletnutí z dlaně, přistání do dlaně a další způsoby ovládání.

V režimech ovládání dlaní a ovládání mobilní aplikací lze využívat různé inteligentní režimy pořizování snímků stiskem tlačítka režimu na dronu DJI Neo nebo použitím aplikace.

DJI Neo je kamerový FPV dron, který lze použít s kompatibilními brýlemi a dálkovými ovládacími, díky čemuž poskytuje pohlcující zážitek z létání.

- 
- Zařízení přiložená v balení se mohou lišit v závislosti na kombinaci zakoupených produktů. Tato příručka popisuje použití několika různých zařízení. Přečtěte si obsah související s vaším produktem.
  - Seznam brýlí a dálkových ovládacích podporovaných dronem DJI Neo najdete na oficiálním webu DJI. Jejich použití popisují příslušné uživatelské příručky.
- 
- Používání brýlí nesplňuje požadavky pro létání na přímou viditelnost (VLOS). Některé země nebo regiony vyžadují, abyste během letu měli k dispozici dalšího pozorovatele. Při použití brýlí se ujistěte, že splňujete místní zákony a předpisy.
- 

## 1.2 První použití

Před prvním použitím klikněte na odkaz níže nebo naskenujte QR kód a podívejte se na výukové video.



<https://www.dji.com/neo/video>

## Příprava DJI Neo

1. Zatlačením dolů odstraňte chránič gimbálu.

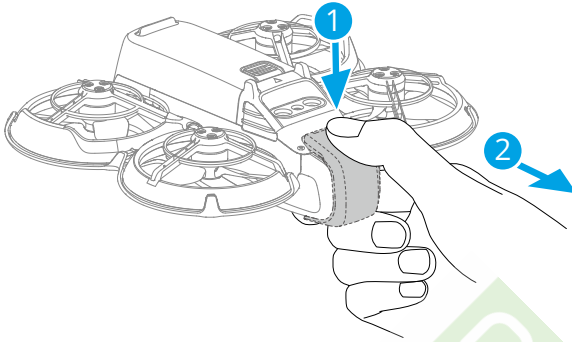

2. Všechny inteligentní letové baterie jsou před expedicí pro zajištění bezpečnosti v režimu hibernace. Připojením nabíječky USB k portu USB-C dronu DJI Neo aktivujete baterie. Baterie se aktivuje, když se začne nabíjet.

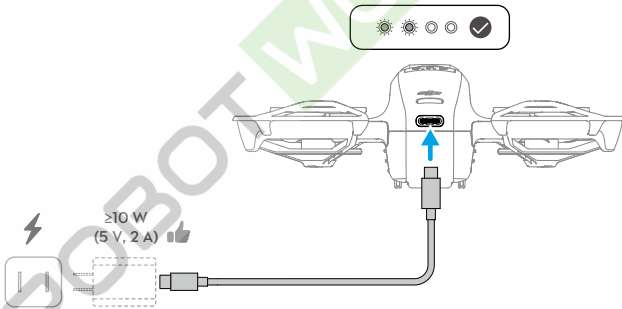

- Když DJI Neo nepoužíváte, doporučujeme chránit gimbal připevněním chrániče.
- ⚠ • Maximální nabíjecí výkon podporovaný portem USB-C na dronu DJI Neo je 15 W.
  - Před zapnutím DJI Neo se ujistěte, že je odstraněný chránič gimbalu. Jinak může dojít k ovlivnění autodiagnostiky systému.

## Příprava dálkového ovladače

1. Vyjměte ovládací páčky z úložných otvorů a namontujte je na dálkový ovladač.
2. Vytáhněte držák mobilního zařízení. Vyberte vhodný kabel dálkového ovladače podle typu portu mobilního zařízení (jako výchozí řešení je připojen kabel s konektorem USB-C). Umístěte mobilní zařízení do držáku a poté k mobilnímu zařízení připojte

konec kabelu bez loga dálkového ovladače. Ujistěte se, že je mobilní zařízení bezpečně na svém místě.

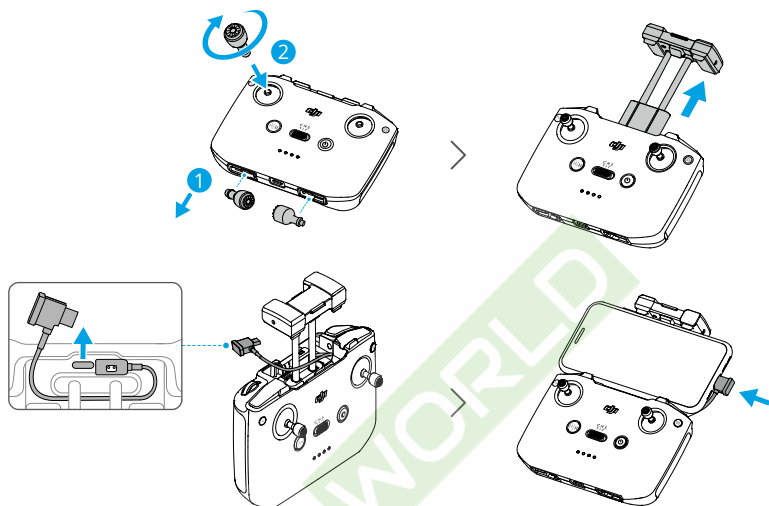

- ⚠ • Objeví-li se při používání mobilního zařízení se systémem Android výzva k připojení USB, zvolte možnost pouhého nabíjení. Jiné možnosti mohou způsobit selhání připojení.
- Držák mobilního zařízení přizpůsobte tak, aby bylo mobilní zařízení pevně zajištěno.

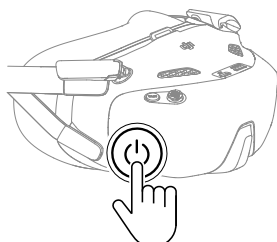

## Příprava brýlí DJI Goggles N3

### Zapnutí brýlí



Pro kontrolu aktuální úrovně nabití baterie jedenkrát stiskněte tlačítko napájení.



Jedním stisknutím a následným stiskem a podržením tlačítka po dobu dvou sekund brýle zapnete nebo vypnete.

Způsob blikání	Úroveň nabití baterie
 — Svítí zeleně	40–100 %
 — Svítí žlutě	11–39 %
 — Svítí červeně	1–10 %

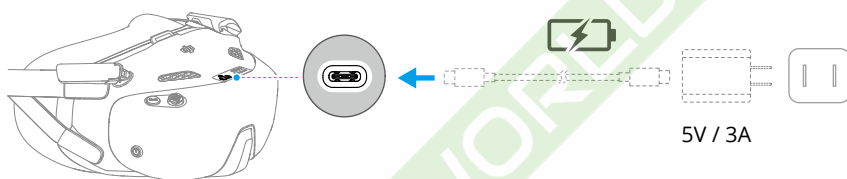
Pokud je úroveň nabití baterie nízká, doporučujeme k nabíjení zařízení použít USB nabíječku.



Níže uvedená tabulka popisuje úroveň nabití baterie během nabíjení:

Způsob blikání	Úroveň nabití baterie
 — Pulzuje žlutě	1–39 %
 — Pulzuje zeleně	40–99 %
 — Svítí zeleně	100 %

## Nošení brýlí

-  • Pokud brýle nepoužíváte, sklopte antény, aby nedošlo k jejich poškození.
- Pěnovou výplň, měkkou stranu přihrádky na baterie ani jiné komponenty NEPORUŠUJTE ani nepoškrábejte ostrými předměty.
- Napájecí kabel není odnímatelný. NETAHEJTE za napájecí kabel silou, abyste ho nepoškodili.

1. Rozložte antény.

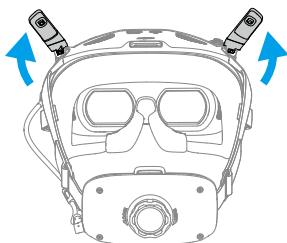

2. Brýle si nasadte až poté, co jsou zařízení zapnutá.

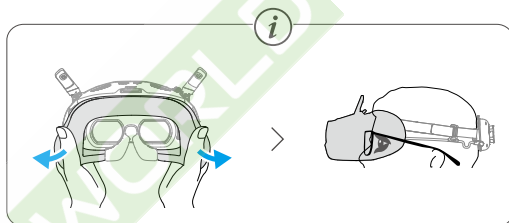
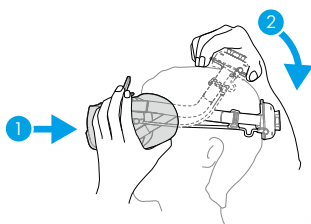

3. Otáčením knoflíku pro nastavení popruhu kolem hlavy na příhrádce na baterie nastavte jeho délku.

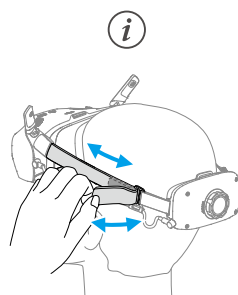
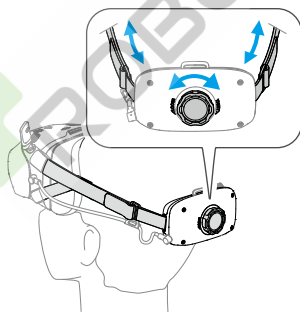

## Příprava DJI RC Motion 3

Pro kontrolu aktuální úrovně nabití baterie jedenkrát stiskněte tlačítko napájení. Pokud je úroveň nabití baterie příliš nízká, baterii před použitím dobijte.

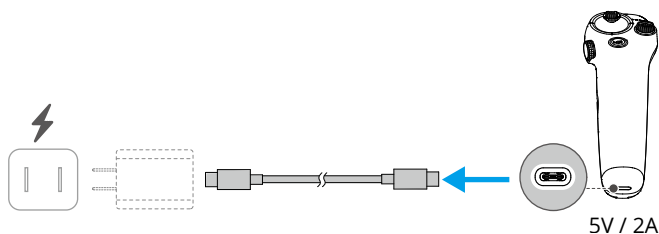

## Aktivace

Před první použitím je třeba produkt aktivovat pomocí aplikace DJI Fly. K aktivaci je zapotřebí připojení k internetu. Způsob aktivace se může lišit v závislosti na kombinaci zakoupených produktů. Svůj produkt aktivujte podle příslušných pokynů.

### DJI Neo

Stisknutím a opětovným stisknutím a podržením tlačítka napájení DJI Neo zapněte. Klepněte na **Connection Guide (Průvodce připojením)** v pravém dolním rohu domovské obrazovky aplikace DJI Fly, zvolte model zařízení a podle pokynů na obrazovce dokončete připojení a aktivaci.

### Kombinace Fly More

Stisknutím a opětovným stisknutím a podržením tlačítka zapněte dron a dálkový ovladač. Ujistěte se, že je chytrý telefon připojený k dálkovému ovládání a poté podle pokynů na obrazovce aktivujte dron pomocí aplikace DJI Fly.

Dron s aplikací můžete propojit a aktivaci dronu provést také podle pokynů k aktivaci DJI Neo v předchozí části. Po dokončení lze dron používat s dálkovým ovladačem.

### Kombinace Motion Fly More

Jedním stisknutím tlačítka napájení a jeho následným stisknutím a podržením na dobu 2 sekund zapněte dron, brýle a ovladač pohybu. Připojte brýle k mobilnímu zařízení pomocí vhodného datového kabelu. Spusťte na mobilním zařízení DJI Fly a podle pokynů aktivujte zařízení DJI. Pokud se vám nedaří připojit k mobilnímu zařízení, postupujte podle pokynů v brýlích.

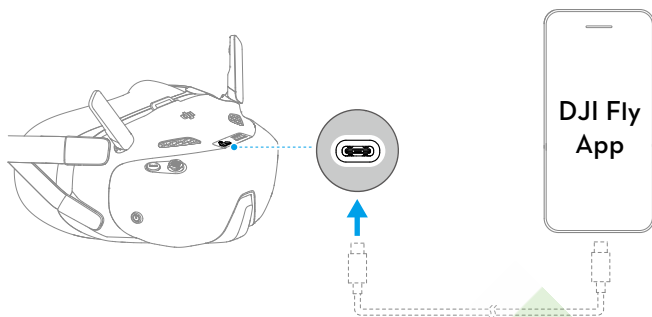

## Aktualizace firmwaru

Jakmile je k dispozici nový firmware, zobrazí se v aplikaci DJI Fly výzva. Pro zajištění optimálního uživatelského komfortu proveďte aktualizaci firmwaru, kdykoli k tomu budete vyzváni.

### 1.3 Přehled

#### DJI Neo

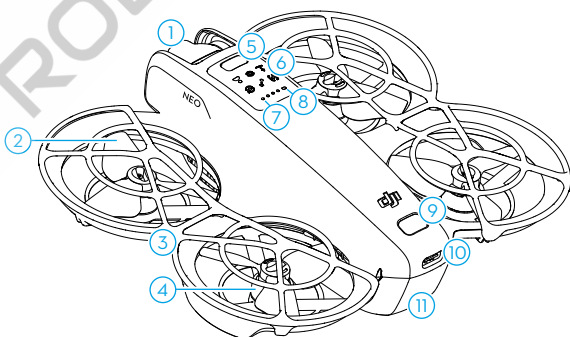



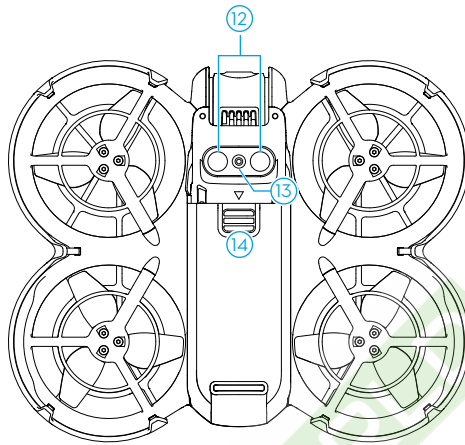

- |                                       |  |
|---------------------------------------|--|
| 1. Gimbal a kamera                    | 8. Ukazatel stavu                        |
| 2. Vrtule                             | 9. Tlačítko napájení                     |
| 3. Chránič vrtule                     | 10. Port USB-C                           |
| 4. Motory                             | 11. Inteligentní letová baterie          |
| 5. Tlačítko režimu                    | 12. Systém detekce infračerveného záření |
| 6. Ukazatele režimu                   | 13. Spodní pozorovací systém             |
| 7. LED ukazatel úrovně nabití baterie | 14. Zápalka baterie                      |

## Dálkový ovladač DJI RC-N3

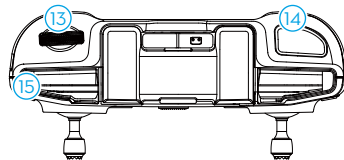
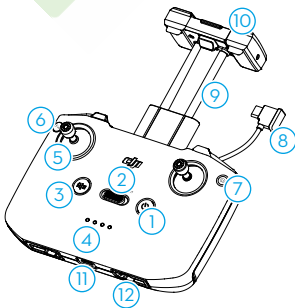

- |                         |  |
|-------------------------|--|
| 1. Tlačítko napájení    | 3. Tlačítko přerušení letu / návratu do výchozí polohy (RTH) |
| 2. Přepínač režimů letu | 4. LED ukazatel úrovně nabití baterie                        |

- |                              |                                      |
|------------------------------|--------------------------------------|
| 5. Ovládací páčky            | 11. Port USB-C                       |
| 6. Přizpůsobitelné tlačítka  | 12. Úložné otvory pro ovládací páčky |
| 7. Tlačítko fotografie/video | 13. Ovládací kolečko gimbalu         |
| 8. Kabel dálkového ovladače  | 14. Tlačítko spouště/nahrávání       |
| 9. Držák mobilního zařízení  | 15. Otvor pro mobilní zařízení       |
| 10. Antény                   |                                      |

## DJI Goggles N3

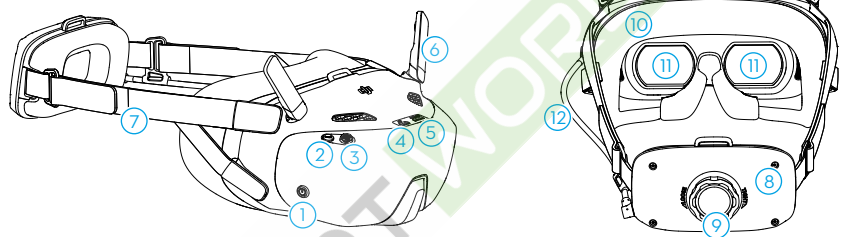

- |                            |                                |
|----------------------------|--------------------------------|
| 1. Tlačítko napájení       | 7. Pásek kolem hlavy           |
| 2. Tlačítko Zpět           | 8. Prostor pro baterii         |
| 3. Tlačítko 5D             | 9. Nastavovací knoflík čelenky |
| 4. Port USB-C              | 10. Pěnové polstrování         |
| 5. Otvor pro kartu microSD | 11. Objektiv                   |
| 6. Antény                  | 12. Napájecí kabel             |

- 
- 💡 • Pokud po připojení brýlí k chytrému telefonu nebo PC zařízení neodpovídají, přejděte do nabídky brýlí a vyberte možnost **Settings (Nastavení) > About (Základní údaje)** a nastavte režim kabelového připojení OTG. Pokud zařízení po připojení ani přesto neodpovídají, použijte jiný datový kabel a zkuste to znovu.
-

## DJI RC Motion 3

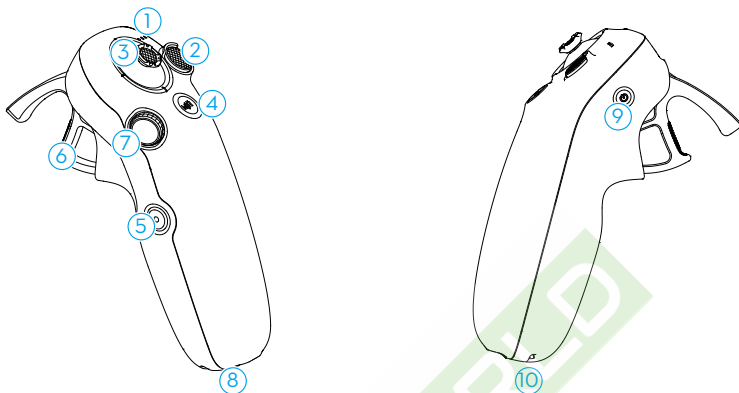

1. LED ukazatel úrovně nabití baterie
2. Tlačítko zámku
3. Pákový ovladač
4. Tlačítko režimu
5. Tlačítko závěrky/nahrávání
6. Akcelerátor
7. Ovládací kolečko
8. Port USB-C
9. Tlačítko napájení
10. Otvor pro lanko

# Bezpečnost letu

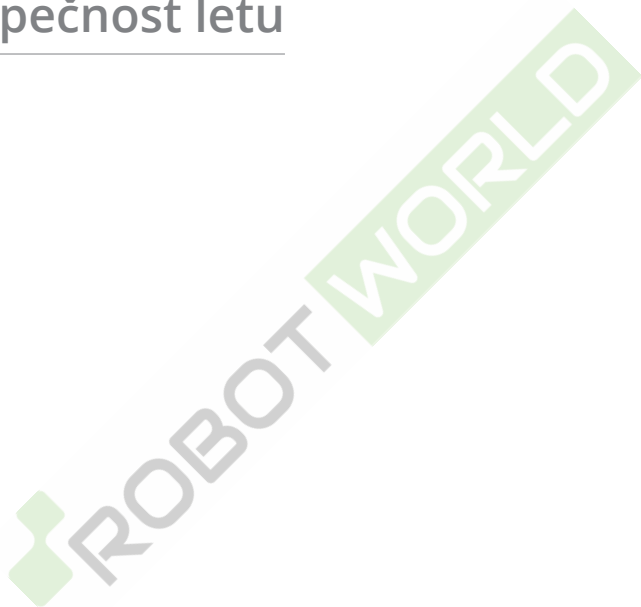

## 2 Bezpečnost letu

Jakmile dokončíte přípravu před letem, doporučujeme vám si procvičit letové dovednosti a bezpečné létání. Vyberte si vhodnou oblast, do které poletíte, v souladu s následujícími letovými požadavky a omezeními. Při létání důsledně dodržujte místní právní předpisy. Před letem si přečtete *bezpečnostní pokyny*, aby bylo zajištěno bezpečné používání výrobku.

### 2.1 Omezení letu

#### Systém GEO (Geospatial Environment Online, online geoprostorové prostředí)

Systém Geospatial Environment Online (GEO) společnosti DJI je globální informační systém, který v reálném čase poskytuje informace o bezpečnosti letu a aktualizací omezení a zabraňuje bezpilotním letounům létat v omezeném vzdušném prostoru. Za výjimečných okolností lze omezené oblasti odemknout a lety do nich umožnit. Předtím musíte odeslat žádost o odemknutí na základě aktuální úrovně omezení v oblasti, do které máte v úmyslu letět. Systém GEO nemusí zcela splňovat místní zákony a předpisy. Nesete odpovědnost za vlastní bezpečnost letu a před odesláním žádosti o odemknutí letu v omezené oblasti se musíte poradit s místními úřady ohledně příslušných právních a regulačních podmínek. Další informace o systému GEO naleznete na adrese <https://fly-safe.dji.com>.

#### Letové limity

Z bezpečnostních důvodů jsou standardně aktivovány letové limity, což napomáhá létat s dronem bezpečným způsobem. Můžete si nastavit letové limity z hlediska výšky a vzdálenosti. Limity výšky a vzdálenosti a GEO zóny fungují při dostupnosti signálu GNSS současně za účelem zajištění bezpečnosti letu. Pokud není signál globálního satelitního navigačního systému (GNSS) dostupný, lze omezit pouze výšku.

#### Limity výšky a vzdálenosti letu

Maximální výška letu omezuje letovou výšku dronu, zatímco maximální vzdálenost letu omezuje poloměr letu kolem výchozího bodu dronu. Tyto limity lze změnit pomocí aplikace DJI Fly pro lepší bezpečnost letu.

- Při použití ovládání dlaní a ovládání mobilní aplikací je maximální letová výška 30 m a maximální vzdálenost letu 50 m. Tato omezení nelze v aplikaci DJI Fly zrušit. Následující údaje se uplatní při používání dronu s dálkovými ovladači.

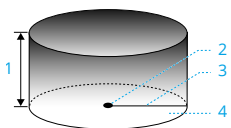

1. Maximální výška
2. Východí bod (horizontální poloha)
3. Maximální vzdálenost
4. Výška dronu při vzletu

### Silný signál GNSS

	Omezení letu	Výzva v aplikaci DJI Fly
Maximální výška	Výška dronu nemůže překročit hodnotu nastavenou v aplikaci DJI Fly.	Bylo dosaženo maximální výšky letu.
Maximální vzdálenost	Přímá vzdálenost od dronu k východímu místu nesmí překročit maximální vzdálenost letu nastavenou v DJI Fly.	Byla dosažena maximální vzdálenost letu.

### Slabý signál GNSS

	Omezení letu	Výzva v aplikaci DJI Fly
Maximální výška	<ul style="list-style-type: none"> <li>• Je-li osvětlení dostatečné, výška je omezena na 30 m od místa vzletu.</li> <li>• Není-li osvětlení dostatečné a systém detekce infračerveného záření je v provozu, výška je omezena na 2 m nad zemí.</li> <li>• Není-li osvětlení dostatečné a systém detekce infračerveného záření není v provozu, výška je omezena na 30 m od místa vzletu.</li> </ul>	Bylo dosaženo maximální výšky letu.
Maximální vzdálenost	Bez omezení	

- ⚠️ • Pokud signál GNSS po zapnutí dronu zesílí (síla signálu GNSS  $\geq 2$ ), omezení výšky na 2 m nebo 30 m se automaticky odstraní, přičemž už nebude platit, ani když poté signál zeslábně.
- Pokud dron z důvodu setrvačnosti vyletí ze stanoveného letového rozsahu, lze ho stále ovládat, ale nelze s ním už letět dál.

## GEO zóny

Systém DJI GEO určuje bezpečná místa letů, poskytuje úroveň rizik a bezpečnostní upozornění pro jednotlivé lety a nabízí informace o omezeném vzdušném prostoru. Všechny omezené letové oblasti se označují jako GEO zóny, které jsou dále rozděleny na omezené zóny, autorizační zóny, výstražné zóny, rozšířené výstražné zóny a zóny nadmořské výšky. Můžete si tyto informace v reálném čase prohlížet v aplikaci DJI Fly. GEO zóny jsou specifické letové oblasti, které mimo jiné zahrnují letiště, velká dějiště událostí, místa, kde došlo k mimořádným veřejným událostem (např. lesní požáry), jaderné elektrárny, věžnice, vládní pozemky a vojenská zařízení. Ve výchozím nastavení systém GEO omezuje vzlety a lety v zónách, které mohou způsobit bezpečnostní problémy. Mapa GEO zón, která obsahuje komplexní informace o GEO zónách po celém světě, je k dispozici na oficiálních webových stránkách společnosti DJI: <https://fly-safe.dji.com/nfz/nfz-query>.

## Odemknutí GEO zón

Pro uspokojení potřeb různých uživatelů poskytuje DJI dva režimy odemknutí: Vlastní odemknutí a přizpůsobené odemknutí. Můžete podat žádost na webové stránce DJI Fly Safe.

**Vlastní odemknutí** je určeno k odemknutí autorizačních zón. Aby bylo možné provést vlastní odemknutí, musíte podat žádost o odemknutí prostřednictvím webové stránky DJI Fly Safe na adrese <https://fly-safe.dji.com>. Jakmile je žádost o odemknutí schválena, můžete synchronizovat licenci pro odemknutí prostřednictvím aplikace DJI Fly. Pro odemknutí zóny můžete případně spustit dron přímo ve schválené autorizační zóně nebo s ním do ní letět a podle pokynů v aplikaci DJI Fly zónu odemknout.

**Přizpůsobené odemknutí** je přizpůsobeno uživatelům se speciálními požadavky. Určuje vlastní oblasti letu definované uživatelem a poskytuje dokumenty související s povolením k letu specifické pro potřeby různých uživatelů. Tato možnost odemknutí je k dispozici ve všech zemích a oblastech, přičemž o odemknutí lze požádat prostřednictvím webové stránky DJI Fly Safe na adrese <https://fly-safe.dji.com>.

- ⚠ • Aby byla zajištěna bezpečnost letu, dron nebude moci po vstupu do odemčené zóny z této zóny vylétnout. Pokud je výchozí místo mimo odemčenou zónu, dron se nebude moci vrátit domů.
- 

## 2.2 Požadavky na letové prostředí

1. NEPOUŽÍVEJTE dron DJI Neo v případě velmi nepříznivého počasí, což zahrnuje rychlosti větru přesahující 8 m/s, sněžení, déšť a mlhu.
2. Létejte pouze na otevřených prostranstvích. Vysoké budovy, velké kovové struktury, hory a zalesněné oblasti mohou blokovat signál a způsobovat rušení elektromagnetických vln nebo magnetické rušení, což může vést ke špatnému určení polohy nebo dokonce k chybě určení polohy. Proto NEVZLÉTEJTE z balkonu ani míst ve vzdálenosti menší než 15 m od staveb. Za letu dodržujte vzdálenost alespoň 15 m od staveb. Při použití dronu s dálkovým ovladačem se po vzletnutí a před pokračováním v letu ujistěte, že se vám zobrazilo upozornění „Home Point is updated“ (Výchozí bod aktualizován). Pokud dron vzletl v blízkosti staveb, nelze zaručit přesnost identifikace výchozího bodu. V takovém případě věnujte během automatického návratu do výchozího bodu zvýšenou pozornost aktuální poloze dronu. Pokud se dron nachází v blízkosti výchozího místa, doporučujeme zrušit automatický návrat do výchozího bodu a dron ovládat manuálně tak, aby přistál na vhodném místě.
3. S dronem DJI Neo létejte v prostředích s dobrými světelnými podmínkami a jasnou strukturou povrchů, bez silných odrazů a dynamických změn. Pozorovací systém nemusí dobře fungovat v následujících scénářích: za špatných světelných podmínek, nad povrchy bez jasné struktury, nad povrchy se silnými odrazy (jako jsou střechy vozidel, jednobarevné keramické dlaždice a tráva), v prostředích s dynamickými změnami (např. nad vodou, pohybujícími se lidmi, houpajícími se křovinami a trávou). S dronem DJI Neo létejte pouze za dne.
4. S dronem DJI Neo létejte tak, abyste na něj neustále viděli (VLOS). Jakýkoli let mimo vizuální dohled (BVLOS) lze s dronem provádět pouze tehdy, když výkon dronu, znalosti a dovednosti pilota a řízení bezpečnosti provozu splňují místní předpisy pro let BVLOS. Nelétejte v blízkosti překážek a davů lidí. NELÉTEJTE v blízkosti letišť, dálnic, vlakových nádraží, železničních tratí, center měst nebo jiných citlivých oblastí, pokud k tomu nemáte povolení nebo schválení získané dle místních předpisů.
5. Snažte se udržet vzdálenost vyšší než 200 m od míst se silným elektromagnetickým rušením, jako jsou radarové stanice, mikrovlnné retranslační stanice, stanice pro mobilní komunikaci a zařízení pro rušení komunikace.



- Minimalizujte rušení tím, že se vyhnete oblastem s vysokými úrovněmi elektromagnetismu, což jsou například místa v blízkosti elektrického vedení, pevných vysílačů, elektrických rozvodů, vysílacích věží, hotspotů Wi-Fi, směrovačů a zařízení Bluetooth. V jedné oblasti nelétejte s více než jedním dronem DJI Neo.
- V polárních regionech využívá dron DJI Neo k určení polohy pouze pozorovací systém.
- NIKDY nevzlétejte z pohybujících se objektů, jako jsou auta a lodě.
- NIKDY nevzlétejte v místech s výraznou změnou úrovně terénu (například v blízkost útesů).
- Při vzletu v poušti nebo z pláže buďte opatrní, abyste zabránili vniknutí písku do dronu DJI Neo.
- NEPOUŽÍVEJTE dron DJI Neo v prostředí s rizkem požáru nebo výbuchu.
- Dron, dálkové ovladače, baterii, nabíječku baterií a nabíjecí rozbočovač baterií provozujte v suchém prostředí.
- NEPOUŽÍVEJTE dron, dálkový ovladač, baterii, nabíječku baterií a nabíjecí rozbočovač baterií v blízkosti nehod, požáru, výbuchů, záplav, tsunami, lavin, sesuvů půdy, zemětřesení, prachu, písečných bouří, slané mlhy nebo plísni.
- NEPOUŽÍVEJTE dron poblíž hejn ptáků.

## 2.3 Zodpovědné řízení dronu

Abyste předešli vážnému zranění a poškození majetku, dodržujte následující pravidla:

- Ujistěte se, že nejste pod vlivem anestetik, alkoholu nebo drog, netrpíte závratěmi, únavou, nevolností ani jinými stavy, které by mohly zhoršit vaši schopnost bezpečně řídit dron.
- Při přistávání vypněte nejprve dron a následně dálkový ovladač.
- NESMÍTE shazovat, odpalovat, vystřelovat ani jinak vrhat nebezpečná břemena na budovy, osoby nebo zvířata, která by mohla způsobit zranění osob nebo škody na majetku.
- NEPOUŽÍVEJTE dron, který havaroval, byl náhodně poškozen, nebo není v dobrém stavu.
- Ujistěte se, že jste dostatečně proškoleni a máte připraveny nouzové plány pro případ mimořádné situace nebo incidentu.
- Ujistěte se, že máte letový plán. S dronem NELÉTEJTE lehkověžně.
- Při používání kamery respektujte soukromí ostatních. Dbejte na dodržování místních zákonů o ochraně osobních údajů, předpisů a morálních norem.
- NEPOUŽÍVEJTE tento výrobek pro jiné než běžné osobní použití.

9. NEPOUŽÍVEJTE jej k nezákonným nebo nevhodným účelům, jako je špionáž, vojenské operace nebo neoprávněné vyšetřování.
10. NEPOUŽÍVEJTE tento výrobek k tomu, abyste někoho mohli pomlouvat, zneužívat, obtěžovat, pronásledovat, vyhrožovat nebo jinak porušovat zákonná práva, jako je právo na soukromí a publicitu jiných osob.
11. NEVSTUPUJTE na cizí soukromý pozemek.

## 2.4 Kontrolní seznam před letem

1. Ujistěte se, že je odstraněn chránič gimbalu.
2. Ujistěte se, že jsou inteligentní letová baterie a vrtule správně namontované a bezpečně upevněny.
3. Ujistěte se, že všechna zařízení jsou plně nabitá.
4. Ujistěte se, že gimbál a kamera pracují správně.
5. Ujistěte se, že nic neblokuje motory a že motory pracují správně.
6. Ujistěte se, že jsou všechny objektivy kamery a senzory čisté.
7. Pokud používáte ovládání dlaní (Palm Control), ujistěte se, že byl dron DJI Neo již dříve připojen k aplikaci DJI Fly ve vašem chytrém telefonu prostřednictvím Wi-Fi a že aplikace funguje správně.  
Pokud používáte dálkový ovladač, ujistěte se, že jsou dálkový ovladač i aplikace DJI Fly úspěšně připojeny k dronu.
8. Ujistěte se, že je v aplikaci DJI Fly nebo v brýlích (pokud je používáte) nastavena maximální výška letu, maximální vzdálenost letu a výška návratu do výchozí polohy správně podle místních zákonů a předpisů.
9. Používejte pouze originální součástky DJI nebo součástky autorizované společností DJI. Neautorizované součástky mohou způsobit poruchu systému dronu DJI Neo a ohrozit bezpečnost produktu.

## Letový provoz

---

ROBOT WORLD

## 3 Letový provoz

DJI Neo podporuje více způsobů ovládání pro různé scénáře, aby vyhověl všem vašim požadavkům. Před létáním se nezapomeňte seznámit s příslušnými upozorněními a použitím jednotlivých způsobů ovládání.

- 
- ⚠ • DJI Neo nedisponuje funkcí detekce překážek. Létejte opatrně.
  - NEDOTÝKEJTE se dronu DJI Neo za letu. Mohlo by totiž dojít k posunutí DJI Neo a kolizi.
  - NELÉTEJTE s dronem DJI Neo hned poté, co došlo ke kolizi, silnému nárazu nebo oťresu. Dron DJI Neo by nemusel být schopen stabilního letu.
- 

### 3.1 Ovládání dlaní

V režimu ovládání dlaní (Palm Control) je podporováno vzletnutí z dlaně a přistání do dlaně. Pomocí tlačítka režimu na dronu DJI Neo lze pořídit více chytrých snímků (Smart Snaps). Dron DJI Neo bude po potvrzení automaticky za letu pořizovat záznam.\* Pomocí funkce Wi-Fi se připojte k aplikaci DJI Fly, abyste mohli upravit parametry jednotlivých režimů. Další informace najdete v kapitole [Ovládání mobilní aplikací](#). Výchozí nastavení slouží jako příklad.

\* Chytré snímky (Smart Snaps) podporují pouze sledování osob.

## Upozornění

- 
- 💡 • Před použitím ovládání dlaní (Palm Control) vypněte dálkový ovladač a brýle připojené k dronu.
- 
- ⚠ • Ujistěte se, že letové prostředí odpovídá požadavkům a že můžete dron DJI Neo ovládat a v případě potíží nebo nouze se k dronu okamžitě dostat. V situacích, kdy společnost DJI nemusí být schopna analyzovat příčinu incidentu, je možné, že DJI nebude schopna poskytnout záruku a další prodejní služby.
  - Než použijete ovládání dlaní, ujistěte se, že byl dron DJI Neo již dříve připojen k aplikaci DJI Fly ve vašem chytrém telefonu prostřednictvím Wi-Fi. Pokud při použití ovládání dlaní bez aplikace dojde k chybě dronu DJI Neo za letu, můžete jej připojit k aplikaci DJI Fly přes Wi-Fi a ovládat jej ručně, abyste zabránili nehodě.
  - S dronem létejte na volných prostranstvích bez překážek, kde nedochází k rušení signálu Wi-Fi.

- Při používání ovládání dlaní je maximální letová výška dronu DJI Neo omezena na 30 m a maximální vzdálenost letu na 50 m.
- Návrat do výchozí polohy (RTH) není v režimu ovládání dlaní podporován. Neustále s dronem udržujte přímou viditelnost (VLOS) v kontrolovaném prostředí.
- NELÉTEJTE nad vodou.
- DJI Neo automaticky přistane v následujících situacích: Dobře sledujte provozní prostředí, aby nedošlo ke ztrátě dronu DJI Neo nebo jeho poškození při přistání.
  - Kriticky nízká úroveň nabití baterie.
  - Zjišťování polohy selže a DJI Neo přejde do režimu polohy.
  - DJI Neo zjistí kolizi, ale nehavaruje.
- Při vzletání z dlaně či přistávání do dlaně dodržujte následující pravidla:
  - Dron DJI Neo provozujte v bezvětrí, kdykoli je to možné.
  - Natáhněte prsty a držte ruku nehnutě. NEDÁVEJTE prsty do chrániče vrtule ani do rozsahu otáčení vrtule, aby nedošlo ke zranění či poškození dronu.
  - NEPROVÁDĚJTE vzletnutí ani přistání v pohybu. Mohlo by totiž dojít k posunutí DJI Neo a kolizi. Pokud během přistání hýbete rukou, DJI Neo nemusí zastavit motory.
  - Při vzletnutí dron DJI Neo NEHÁZEJTE.
  - NECHYTEJTE DJI Neo rukou.
  - Aby mohl dron DJI Neo přistát v dlaní, natáhněte ruku přímo pod něj, abyste zabránili jeho pádu po přistání.
  - Vzletejte v prostředí s dostatečným osvětlením a na bohatě strukturovaném povrchu. NELÉTEJTE do prostředí, které má výrazně odlišné světelné podmínky od vaší aktuální polohy.
  - Pokud dron DJI Neo selže při vzletnutí či přistání, řiďte se hlasovými pokyny dronu DJI Neo, podle kterých vyřešte problém, nebo se připojte k aplikaci DJI Fly, kde získáte podrobnější informace. Hlasové pokyny jsou k dispozici v angličtině a mandarínštině a použitý jazyk se použije podle jazykového nastavení aplikace při posledním připojení. Ostatní jazyky nejsou podporovány.

## Přepínání režimů

Výchozí režim nastavení po prvním zapnutí dronu je Follow (sledování). Jedním stiskem tlačítka režimu přepnete na Dronie (dronové selfie) – Circle (kruh) – Rocket (raketa) – Spotlight (střed zájmu) nebo Custom (vlastní).

Výchozí vlastní režim je DirectionTrack.\* Připojte DJI Neo k mobilní aplikaci prostřednictvím Wi-Fi a zvolte možnost Helix (spirála) nebo Boomerang (bumerang). Před letem můžete také v aplikaci nastavit parametry jednotlivých režimů.

\* Aktualizujte firmware na nejnovější verzi. V opačném případě nemusí být funkce podporována.

- ☀️ • Při prvním použití režimu DirectionTrack připojte DJI Neo k aplikaci DJI Fly a řiďte se výukovými pokyny, abyste tento režim odemknuli.
- 

Po přepnutí do režimu dron přehraje hlasové oznámení vybraného režimu a rozsvítí se odpovídající ukazatel režimu na horní straně DJI Neo.

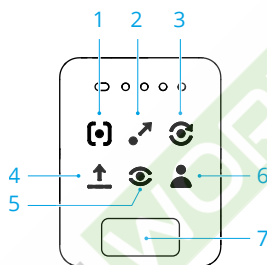

### 1. 📹 Follow (Sledování)

Dron DJI Neo bude sledovat objekt zezadu, zatímco bude automaticky probíhat nahrávání. Když se objekt začne od DJI Neo vzdalovat, dron ho bude následovat a poletí dopředu. Když se objekt pohne směrem k DJI Neo, bude se dron vznášet na místě a nepoletí dozadu. Toto provádějte opatrně, aby nedošlo ke kolizi. Maximální horizontální rychlost letu v režimu sledování je 8 m/s.

Vzdálenost a výšku sledování můžete nastavit v aplikaci DJI Fly.

- ⚠️ • DJI Neo Nepodporuje funkci detekce překážek. Aby byla zajištěna bezpečnost letu, doporučujeme létat v přímé viditelnosti.
  - Ujistěte se, že prostředí letu je otevřené, bez překážek a s dostatečným světlem.
  - ☀️ • Když objekt není v zorném poli kamery, například při ostrém zatočení, nebo když je objekt za překážkou, DJI Neo se bude v důsledku ztráty objektu vznášet na místě. Pro úspěšné potvrzení objektu je potřeba, aby se objekt vrátil zpět do zorného pole kamery.
- 

### 2. 🚁 Dronie

Kamera dronu DJI Neo bude směřovat do původní polohy objektu, pořídí videozáznam při letu vzad a poté pořídí další video při letu dopředu. Po pořízení videa se bude vznášet na místě v bodě vzletnutí.

Maximální vzdálenost a výšku můžete nastavit v aplikaci DJI Fly.

### 3. Circle (Kruh)

Kamera dronu DJI Neo bude směřovat k objektu, dron poletí dozadu do nastavené vzdálenosti a poté jednou zakrouží okolo objektu, přičemž automaticky pořídí videozáznam. Po pořízení videa se bude vznášet na místě v bodě vzletnutí.

Vzdálenost můžete nastavit v aplikaci DJI Fly.

### 4. Rocket (Raketa)

Kamera dronu DJI Neo bude směřovat do původní polohy objektu, pořídí videozáznam při letu nahoru a poté pořídí další video při sestupu dolů. Po pořízení videa se bude vznášet na místě v bodě vzletnutí.

Nastavit maximální výšku a povolit či zakázat rotaci dronu DJI Neo při stoupání a klesání můžete v aplikaci DJI Fly.

### 5. Spotlight (Střed zájmu)

Po vzletnutí se dron DJI Neo bude vznášet na místě a pořídí videozáznam kamerou směřující k objektu.

Režim kamery lze v aplikaci DJI Fly nastavit na fotografii nebo video. Při nastavení na fotografii může objekt spustit automatické pořízení fotografie dronem DJI Neo tak, že zůstane po dobu 3 sekund nehybně v jedné poloze.

### 6. Custom (Vlastní)

#### DirectionTrack

Dron DJI Neo po vzletnutí poletí dozadu do nastavené vzdálenosti a poté určí směr pohybu objektu pro potvrzení směru sledování. Po potvrzení bude dron DJI Neo objekt sledovat ze směru sledování ve vztahu ke směru pohybu objektu a pořizovat přitom videozáznam.

Vzdálenost a výšku sledování můžete nastavit v aplikaci DJI Fly.

Pokud se pohyb nebo směr objektu změní příliš rychle ve vztahu k DJI Neo, může DJI Neo přejít na sledování objektu zezadu. Jakmile dron DJI Neo znovu potvrdí směr objektu, přejde zpět na původní směr sledování.

Chcete-li režim DirectionTrack zrušit, otočte se k DJI Neo a zůstaňte stát na místě. DJI Neo poletí zpět k objektu.

- 
-  • DJI Neo Nepodporuje funkci detekce překážek. Aby byla zajištěna bezpečnost letu, doporučujeme létat v přímé viditelnosti.

- Ujistěte se, že prostředí letu je otevřené, bez překážek a s dostatečným světlem.



- Když objekt není v zorném poli kamery, například při ostrém zatočení, nebo když je objekt za překážkou, DJI Neo se bude v důsledku ztráty objektu vznášet na místě. Pro úspěšné potvrzení objektu je potřeba, aby se objekt vrátil zpět do zorného pole kamery.

### Helix

Kamera dronu DJI Neo bude směřovat k objektu, dron poletí dozadu do místa vzdáleného 2 m od místa vzletnutí a začne stoupat a jednou obkrouží objekt ve spirále, přičemž automaticky pořídí videozáznam. Po pořízení videa se bude vznášet na místě v bodě vzletnutí.

Maximální vzdálenost můžete nastavit v aplikaci DJI Fly.

### Boomerang

Kamera dronu DJI Neo bude směřovat k objektu a dron kolem objektu poletí po oválné trase, přičemž automaticky pořídí videozáznam. Při letu po oválné trajektorii bude stoupat a poté klesat a nejvyšší výšky dosáhne v nejvzdálenějším bodu od místa vzletnutí. Po pořízení videa se bude DJI Neo vznášet na místě v bodě vzletnutí.

Maximální vzdálenost můžete nastavit v aplikaci DJI Fly.

## 7. Tlačítko režimu

Jedním stiskem přepnete režim. Stiskem a podržením provedete vzletnutí z dlaně.

Vzletnutí z dlaně můžete zrušit jedním stiskem tlačítka režimu předtím, než skončí hlasový odpočet startu.

## Vzletnutí z dlaně, přistání do dlaně a chytré snímky

---



- Při používání chytrých snímků (Smart Snaps) dodržujte místní zákony a předpisy o ochraně soukromí.

1. Zapněte DJI Neo. Držte dron nehybně a vyčkejte, než skončí autodiagnostika systému.
2. Ponechte dostatek prostoru pro manévrování podle přednastavených parametrů, jako je vzdálenost a výška. Požadovaný režim zvolte stiskem tlačítka režimu na horní straně dronu DJI Neo.
3. Vzletnutí z dlaně proveďte podle následujících kroků.



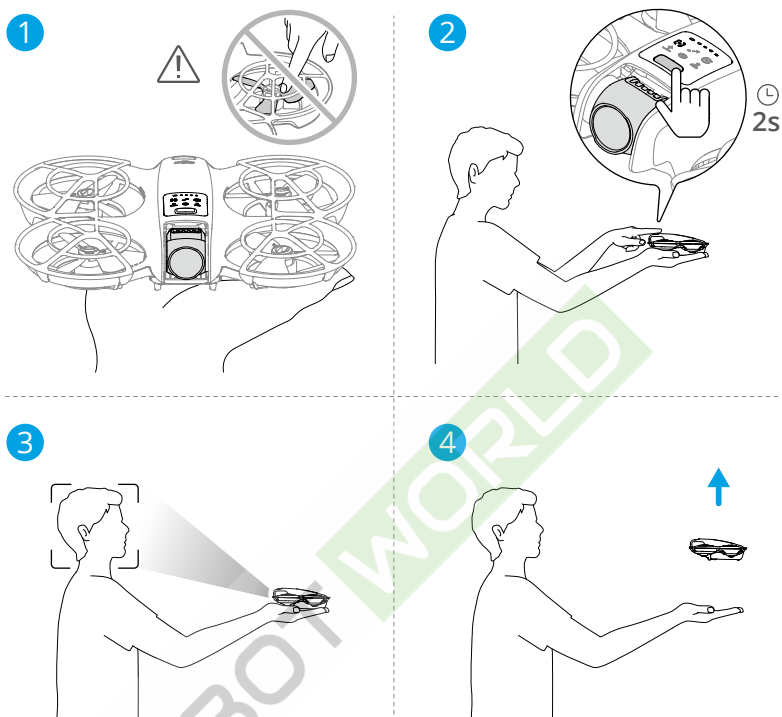

- a. Vzlétnutí z dlaně vyžaduje potvrzení objektu. Položte si DJI Neo do dlaně tak, aby kamera směřovala na objekt. Ujistěte se, že rukou neblokuje kameru a že vzlétnutí nebrání žádné překážky.
- b. Natáhněte paži otočte kameru směrem na objekt a dron nehybně držte. Stiskněte a podržte tlačítko režimu. DJI Neo přehraje hlasové oznámení režimu a odpočet, poté automaticky vzlétne.

- ☀️ • Když je objekt zakrytý překážkou nebo nejsou vhodné světelné podmínky, vzlétnutí může selhat.
- Vzlétnutí z dlaně můžete zrušit jedním stiskem tlačítka režimu předtím, než skončí hlasový odpočet startu.
- Pokud použijete vzlétnutí z dlaně, DJI Neo po vzlétnutí poletí kousek dozadu. Aby byla zajištěna bezpečnost letu, dbejte zvýšené pozornosti ohledně prostoru za dronem DJI Neo.

4. DJI Neo začne pořizovat video nebo fotografie podle zvoleného režimu a nastavených parametrů.

### 5. Přistání do dlaně:

V režimu DirectionTrack se otočte čelem k dronu DJI Neo a zůstaňte nehybně stát. Před přistáním do dlaně vyčkejte, než se DJI Neo začne pohybovat dopředu.

V ostatních režimech se ujistěte, že se DJI Neo vznáší na místě, pohněte se směrem k dronu a poté proveďte přistání do dlaně.

Přistání do dlaně proveďte podle následujících pokynů.

- Ujistěte se, že se DJI Neo vznáší na místě. Pohněte se směrem k DJI Neo, natáhněte paži a vložte ruku přímo pod dron.
- Držte ruku na místě a roztáhněte prsty. Vyčkejte, než DJI Neo automaticky přistane. Efektivní výškový rozsah přistání do dlaně je do 0,7 m pod dronem DJI Neo.

- 
-  • Během přistání do dlaně může DJI Neo lehce vystoupat a teprve poté přistát do dlaně. Během celého procesu držte ruku paži nehybně nataženou a roztáhněte prsty.
- 

### 6. Pro zobrazení pořízených videozáznamů a vytvoření krátkých videí připojte DJI Neo k aplikaci DJI Fly Podrobnosti najdete v části [Ovládání mobilní aplikací](#).

- 
-  • Pokud kamera dronu DJI Neo v režimech Follow, Spotlight a DirectionTrack během pořizování záznamu ztratí objekt, bude se dron vznášet na místě. Chcete-li se za letu připojit k dronu DJI Neo, spusťte na svém chytrém telefonu přes Wi-Fi aplikaci DJI Fly. Aby připojení fungovalo, je potřeba aby byl chytrý telefon připojený k aplikaci DJI Fly již dříve. Ve zobrazení ovládacích prvků se ujistěte, že úloha již skončila, vyberte ze seznamu režimů možnost **Manual Control (Manuální ovládání)** a poté s DJI Neo přistaňte pomocí virtuálních páček.
- 

## 3.2 Ovládání mobilní aplikací

Chcete-li používat ovládání mobilní aplikací, připojte DJI Neo k aplikaci DJI Fly na svém chytrém telefonu přes Wi-Fi a ovládejte DJI Neo v aplikaci. Při ovládání mobilní aplikací jsou dostupné všechny funkce jako u ovládání dlaní. V aplikaci můžete nastavovat parametry a pořizovat chytré snímky. Podporované jsou také funkce jako manuální ovládání, záznam zvuku\* a hlasové ovládání\*.

\* Aktualizujte firmware na nejnovější verzi. V opačném případě nemusí být funkce podporována.

## Upozornění

- 💡 • Před použitím ovládní mobilní aplikací vypněte dálkový ovladač a brýle připojené k dronu. Pokud je nevypnete, dron se od ostatních zařízení automaticky odpojí, jakmile se chytrý telefon připojí přes Wi-Fi a dojde k otevření nabídky Controls (Ovládní) v aplikaci.
- ⚠️ • S dronem lètejte na volných prostranstvích bez překážek, kde nedochází k rušení signálu Wi-Fi. Jinak by se aplikace mohla od DJI Neo odpojit, což může závažně ovlivnit bezpečnost letu.
  - Při používání ovládní mobilní aplikací je maximální letová výška dronu DJI Neo omezena na 30 m a maximální vzdálenost letu na 50 m.
  - Návrat do výchozí polohy (RTH) není v režimu ovládní mobilní aplikací podporován. Neustále s dronem udržujte přímou viditelnost v kontrolovaném prostředí.
  - **NELÉTEJTE nad vodou.**
  - DJI Neo automaticky přistane v následujících situacích: Dobře sledujte provozní prostředí, aby nedošlo ke ztrátě dronu DJI Neo nebo jeho poškození při přistání.
    - Kriticky nízká úroveň nabití baterie.
    - Zjišťování polohy selže a DJI Neo přejde do režimu polohy.
    - DJI Neo zjistí kolizi, ale nehavaruje.

## Připojení DJI Neo

1. Zapněte dron DJI Neo a vyčkejte na dokončení autodiagnostiky dronu.
  2. Na chytrém telefonu zapněte rozhraní Bluetooth, Wi-Fi a zjišťování polohy.
  3. Klepněte na **Connection Guide (Průvodce připojením)** v pravém dolním rohu domovské obrazovky aplikace, vyberte model zařízení a zvolte možnost **Connect via Mobile Device (Připojte přes mobilní zařízení)**.
  4. Z výsledků vyhledávání vyberte požadované zařízení. Po úspěšném připojení se zobrazí nabídka Controls (Ovládní). Když připojujete chytrý telefon k dronu DJI Neo poprvé, pro potvrzení stiskněte tlačítko napájení na DJI Neo a podržte ho stisknuté po dobu dvou sekund.
- 💡 • Pro připojení přes Wi-Fi můžete také v aplikaci DJI Fly klepnout na QuickTransfer nebo panel Wi-Fi Devices (Zařízení Wi-Fi) na domovské obrazovce aplikace.
    - Chcete-li změnit chytrý telefon připojení k DJI Neo, před připojením nového telefonu vypněte na aktuálně připojeném telefonu Bluetooth a Wi-Fi.

## Smart Snaps

- ⚠️ • Při používání chytrých snímků (Smart Snaps) dodržujte místní zákony a předpisy o ochraně soukromí.

### 1. Nastavení parametrů:

Přejděte do nabídky Settings (Nastavení). Klepnutím na režim otevřete nabídku konfigurace jeho parametrů. Klepnutím na **Custom (Vlastní)** lze nastavit režim na DirectionTrack, Helix, nebo Boomerang a upravit odpovídající parametry.

Klepnutím na **Camera Settings (Nastavení kamery)** můžete nastavit stejné parametry kamery pro všechny režimy chytrých snímků (Smart Snaps).

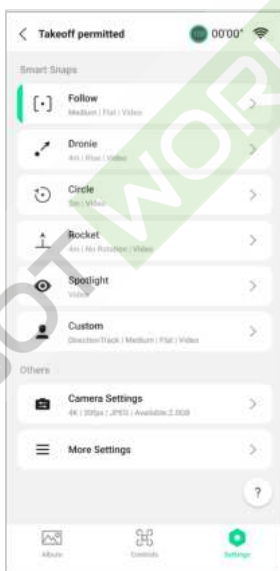

### 2. Spusťte chytré snímky Smart Snaps:

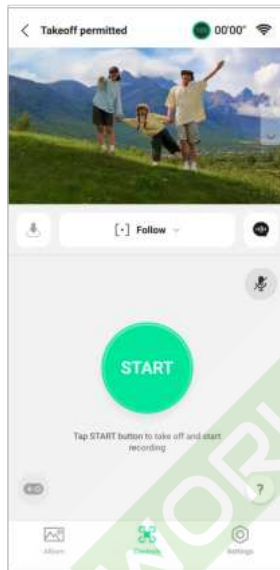

- a. Položte DJI Neo stabilně tak, aby kamera směřovala na objekt.
- b. Přejděte do nabídky Controls (Ovládání). Pod živým přenosem se zobrazí aktuální režim. Klepnutím rozbalte seznam možností a vyberte požadovaný režim. Klepnutím na lištu parametrů ve spodní části obrazovky nastavte parametry aktuálního režimu.
- c. Klepněte na tlačítko START. Poté, co DJI Neo úspěšně potvrdí objekt a skončí hlasový odpočet, dron automaticky vzlétne.

- ☀️ • Když je objekt zakrytý překážkou nebo nejsou vhodné světelné podmínky, potvrzení objektu může selhat.
  - Můžete také stisknutím a podržením tlačítka režimu na horní straně dronu DJI Neo provést vzletnutí z dlaně. Související upozornění a postupy najdete v kapitole [Ovládání dlaní](#).

- d. DJI Neo Automaticky poletí a bude pořizovat videozáznam podle zvoleného režimu a nastavených parametrů. Můžete zkontrolovat živý přenos a dobu trvání videozáznamu.

V režimu Spotlight se bude DJI Neo vznášet na místě a udržovat kameru otočenou směrem k objektu. Pokud je režim kamery nastavený na fotografii, může objekt spustit automatické pořízení fotografie dronem DJI Neo tak, že zůstane po dobu 3 sekund nehybně v jedné poloze.

3. Opusťte chytré snímky Smart Snaps:

Způsob opuštění chytrých snímků Smart Snaps se pro různé režimy liší.

### **Dronie, Circle, Rocket, Helix, Boomerang**

DJI Neo chytré snímky opustí po skončení záznamu. Pokud není úkol videozáznamu dokončen, můžete pořizování záznamu ukončit klepnutím na tlačítko STOP. DJI Neo se bude vznášet na místě.

### **Follow, Spotlight**

Během pořizování záznamu opusťte chytré snímky Smart Snaps klepnutím na tlačítko STOP. Můžete také jít k DJI Neo a provést přistání do daně, pořizování záznamu se pak zastaví automaticky. DJI Neo se bude vznášet na místě.

### **DirectionTrack**

Během pořizování záznamu opusťte chytré snímky Smart Snaps klepnutím na tlačítko STOP. DJI Neo se bude vznášet na místě. Objekt se také může otočit čelem k DJI Neo a zůstat nehybně stát, čímž opustí chytré snímky Smart Snaps. DJI Neo přestane pořizovat záznam a poletí směrem k objektu. Nyní lze provést přistání do dlaně.

Pokud nenecháte DJI Neo přistát, můžete jej znovu nechat zahájit stejný úkol Smart Snaps prostřednictvím aplikace poté, co chytré snímky Smart Snaps ukončíte. Můžete také nechat DJI Neo přistát na dlaní podle pokynů v aplikaci. Nebo klepněte na  na levé straně seznamu režimů a poté klepnutím a podržením nechte dron přistát.

- 
-  • Související upozornění a postupy k přistání do dlaně najdete v kapitole [Ovládání dlaní](#).
- 

## Zobrazení alba

Klepnutím na album zobrazíte pořízené záznamy.

U režimů Dronie, Circle, Rocket, Helix a Boomerang klepnutím na možnost **Create QuickShots (Vytvořit Quickshots)** zobrazíte náhled videa. Můžete také vybírat z dalších šablon nebo upravit video ručně.

- 
-  • DJI Neo podporuje režim ECO. Když si prohlédnete album v aplikaci s DJI Neo připojeným přes Wi-Fi, v režimu ovládání mobilní aplikací i režimu QuickTransfer se automaticky povolí režim ECO v případě, že teplota DJI Neo stoupne nad určitou hodnotu. Věnujte pozornost výzvam v aplikaci.
-

## Manuální ovládání

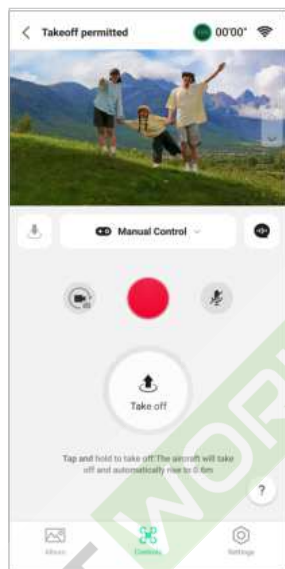

1. Položte DJI Neo na rovnou zem.
2. V nabídce Controls (Ovládání) klepněte na seznam režimů pod živým zobrazením a zvolte možnost **Manual Control (Manuální ovládání)**.
3. Klepněte na  a podržte. DJI Neo spustí motory a automaticky vystoupá do výšky 0,6 m.

Můžete také nechat dron vzlétnout z dlaně. V režimu manuálního ovládání není pro vzletnutí z dlaně vyžadováno potvrzení objektu, což se liší od ovládání dlaní. Související upozornění a postupy najdete v kapitole [Ovládání dlaní](#).

4. Ovládejte DJI Neo pomocí virtuálních páček v aplikaci. Levá páčka ovládá výšku a orientaci letu. Pravá páčka ovládá pohyby dopředu, dozadu, vlevo a vpravo.

---



 • DJI Neo Nepodporuje funkci detekce překážek. Aby byla zajištěna bezpečnost letu, doporučujeme létat v přímé viditelnosti.

---

5. Zobrazte živý přenos v zobrazení kamery. Klepnutím na přepínač fotografie/videa přepínáte mezi pořizováním fotografií a videa. Přesunutím posuvníku vpravo od živého přenosu ovládáte sklon gimbalu.
6. V režimu fotografie klepnutím na tlačítko závěrky pořídíte fotografii. V režimu videa klepnutím na tlačítko nahrávání spustíte nahrávání videa. Dalším klepnutím na tlačítko nahrávání videa zastavíte.



7. Klepnutím na  a podržením nechte DJI Neo přistát. Můžete také nechat dron přistát do dlaně.

## Záznam zvuku prostřednictvím aplikace

V nabídce Controls (Ovládání) klepnutím na  v pravé části obrazovky povolte záznam zvuku. Stav se změní na . Abyste mohli zvuk zaznamenávat, po zobrazení výzvy povolte přístup k mikrofonu. Můžete také otevřít nastavení kamery a povolit aplikaci záznam a zvolit efekt redukce šumu.

Při ovládání mobilní aplikací se bude zvuk zaznamenávat příslušným zařízením pro záznam zvuku, zatímco DJI Neo bude zaznamenávat video. V živém přenosu se zobrazí ikona mikrofonu.

Mezi podporovaná zařízení pro záznam zvuku patří vestavěný mikrofon chytrého telefonu, DJI Mic 2, DJI Mic a sluchátka Bluetooth. Seznam kompatibilních zařízení Bluetooth najdete na stránce Downloads (Ke stažení) na oficiálním webu DJI Neo. Při používání některých sluchátek Bluetooth se mohou vyskytnout potíže s kompatibilitou záznamu zvuku. Proto než záznam spustíte, nejprve sluchátka vyzkoušejte.

- 
-  • Během záznamu NEVYPÍNEJTE obrazovku ani NEPŘEPÍNEJTE do jiných aplikací.
  -  • Záznam zvuku lze povolit či zakázat pouze před spuštěním záznamu videa.
    - Při prohlížení nebo stahování videí v nabídce alba v DJI Fly se zvuk zachycení pomocí funkce záznamu zvuku automaticky sloučí s videosouborem.
- 

## Hlasové ovládání

V nabídce Controls (Ovládání) klepnutím na  v pravé části obrazovky pod živým přenosem povolte hlasové ovládání. K ovládání DJI Neo použijte hlasové příkazy. Klepnutím na příslušné tlačítko ve vyskakovacím okně zobrazíte běžné příkazy.

Hlasové ovládání můžete povolit také prostřednictvím probuzení hlasem. Přejděte do nabídky Settings (Nastavení), klepněte na **More Settings (Další nastavení) > Control (Ovládání) > Voice Control Settings (Nastavení hlasového ovládání)**. Povolte **Voice Wake-up (Probuzení hlasem)** a po zobrazení výzvy povolte přístup k mikrofonu. Při ovládání mobilní aplikací vyslovením fráze **Hey Fly („Hej fláj“)** probudíte hlasové ovládání a poté můžete DJI Neo ovládat pomocí hlasových příkazů. Běžné hlasové příkazy najdete v nastavení hlasového ovládání.

- 
-  • Hlasové ovládání podporuje angličtinu a mandarínštinu, podle nastavení jazyka aplikace.





- Pro optimální zážitek z hlasového ovládání si při jeho používání zvýšte hlasitost telefonu.

## 3.3 Ovládání RC

### Automatický vzlet

1. Spusťte aplikaci DJI Fly a přejděte na obrazovku kamery.
2. Dokončete všechny kroky kontrolního seznamu před letem.
3. Klepněte na ikonu . Pokud jsou podmínky pro vzlet bezpečné, pro potvrzení stiskněte tlačítko a držte ho stisknuté.
4. Dron vzletí a bude se vznášet přibližně 1,2 m (3,9 stopy) nad zemí.

### Automatické přistání

1. Pokud jsou podmínky pro přistání bezpečné, klepněte na  a potvrďte klepnutím na  a podržením.
2. Automatické přistání lze zrušit klepnutím na ikonu .
3. Pokud spodní pozorovací systém funguje správně, aktivuje se ochrana při přistávání.
4. Motory se po přistání automaticky zastaví.

- 
-  • Pro přistání zvolte vhodné místo.
- 

## Spouštění a vypínání motorů

### Spuštění motorů

Spusťte motory provedením jednoho z příkazů pomocí kombinace páček (Combination Stick Command, CSC), jak je znázorněno níže. Jakmile se motory začnou otáčet, uvolněte současně obě páčky.



## Vypnutí motorů

Motory lze vypnout dvěma způsoby:

**Způsob 1:** Když dron přistane, zatlačte škrťací páčku směrem dolů a podržte ji dole, dokud se motory nezastaví.



**Způsob 2:** Když dron přistane, proveďte jeden z příkazů kombinací páček zobrazených níže, dokud motory nezastaví.



## Vypnutí motorů během letu

⚠ • Vypnutí motorů během letu povede k havárii dronu.

---

Výchozí nastavení pro **nouzové zastavení vrtule** v aplikaci DJI Fly je pouze v **případě nouze**. To znamená, že motory lze zastavit za letu pouze v případě, že dron zaznamená nouzovou **situaci**, jako je například srážka dronu, selhání motoru, otáčení dronu ve vzduchu, **nebo** když je dron neovladatelný a velmi rychle stoupá nebo klesá. Chcete-li zastavit **motory** za letu, použijte tentýž příkaz prostřednictvím kombinace páček, který jste použili ke spuštění motorů. Upozorňujeme, že musíte při provádění příkazu kombinace páček držet ovládací páčky po dobu 2 s, aby motory zastavil. **Nouzové zastavení vrtule** lze v aplikaci změnit na **Anytime (Kdykoli)**. Tuto možnost používejte s rozvahou.

## Ovládání dronu

Ovládacími páčkami dálkového ovladače se ovládá pohyb dronu. Ovládací páčky lze provozovat v režimu 1, 2 nebo 3, jak je znázorněno níže.

## Režim 1

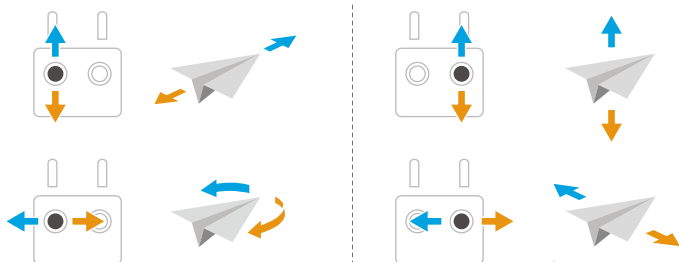



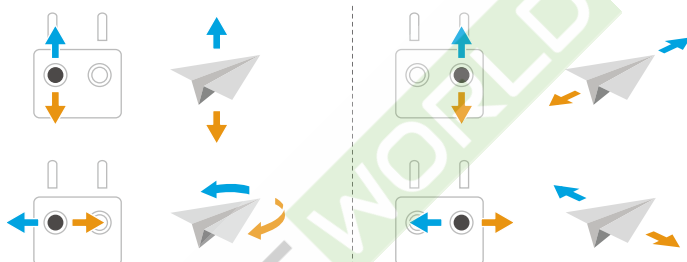



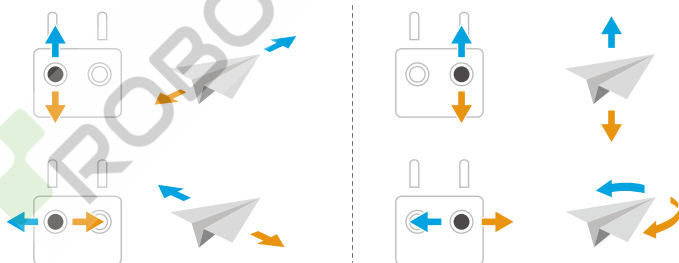

## Režim 2

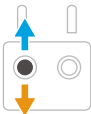

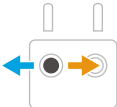
## Režim 3

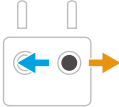

Výchozí režim ovládání dálkového ovladače je Režim 2. V této příručce se jako příklad pro ilustraci použití ovládacích páček používá Režim 2.

Dálkový ovladač (Režim 2)	Dron	Obsluha
		<p>Škrticí páčka</p> <ul style="list-style-type: none"> <li>Zatlačte na páčku směrem nahoru, aby dron stoupal, a směrem dolů, aby klesal.</li> <li>Čím dále zatlačíte ovládací páčku směrem od středu, tím rychleji se dron vznese nebo klesne.</li> </ul> <p>Při vzletu nezapomeňte jemně tlačít škrticí páčku nahoru, abyste zabránili náhlým a neočekávaným změnám výšky.</p>
		<p>Páčka pro změnu orientace</p> <ul style="list-style-type: none"> <li>Zatlačte na páčku směrem doleva, aby se dron otáčel proti směru hodinových ručiček, a doprava, aby se otáčel po směru hodinových ručiček.</li> <li>Čím dále od středu je páčka stlačena, tím rychleji se bude dron otáčet.</li> </ul>
		<p>Páčka sklonu</p> <ul style="list-style-type: none"> <li>Zatlačte na páčku směrem nahoru, aby dron letěl směrem vpřed, a dolů, aby letěl směrem vzad.</li> <li>Čím dále od středu je páčka stlačena, tím rychleji se bude dron pohybovat.</li> </ul>
		<p>Páčka zatáčení</p> <ul style="list-style-type: none"> <li>Zatlačte na páčku směrem doleva, aby dron letěl doleva, a doprava, aby letěl doprava.</li> <li>Čím dále od středu je páčka stlačena, tím rychleji se bude dron pohybovat.</li> </ul>

## Postup vzletu a přistání

- ⚠ • NEPOUŽÍVEJTE dron s dálkovým ovladačem nebo mobilním zařízením k monitorování letu, když je příliš jasno nebo příliš temno. Jste zodpovědní

za správné nastavení jasu displeje a množství přímého slunečního světla na obrazovce, abyste se vyhnuli potížím se zřetelným zobrazením obrazovky.

1. Kontrolní seznam před letem je navržen tak, aby uživateli pomohl bezpečně létat. Před každým letem projděte celý předletový kontrolní seznam.
2. Umístěte dron na otevřené, rovné místo tak, aby zadní strana dronu směřovala k vám.
3. Zapněte dálkový ovladač i dron.
4. Spusťte aplikaci DJI Fly a přejděte na zobrazení kamery.
5. Klepněte na \*\*\* > **Safety (Bezpečnost)** a poté nastavte vhodnou výšku automatického návratu do výchozí polohy **Auto RTH Altitude** a maximální výšku **Max Altitude**.
6. Vyčkejte na dokončení autodiagnostiky systému. Pokud aplikace DJI Fly nezobrazuje žádnou nestandardní výstrahu, můžete spustit motory.
7. Vzletněte jemným zatlačením na škrtkicí páčku směrem nahoru.
8. Chcete-li přistát, vznášejte se nad rovným povrchem a poté pro klesnutí zatlačte na škrtkicí páčku směrem dolů.
9. Po přistání stlačte škrtkicí páčku dolů a držte ji, dokud se motory nezastaví.
10. Vypněte dron a teprve potom dálkový ovladač.

- ☀ • Při použití dálkového ovladače lze stále provést vzletnutí z dlaně\*, a to stisknutím a podržením tlačítka režimu na horní straně DJI Neo. Můžete také nechat dron přistát do dlaně. Chytré snímky Smart Snaps nejsou pro ovládání dlaní (Palm Control) podporovány. Související upozornění a pokyny jsou podobné jako ty pro ovládání dlaní. Rozdíl je v tom, že před vzletnutím není požadováno potvrzení objektu. Další informace naleznete v kapitole [Ovládání dlaní](#).

\* Aktualizujte firmware na nejnovější verzi. V opačném případě nemusí být funkce podporována.

## Inteligentní letové režimy

### FocusTrack

Funkce FocusTrack zahrnuje Spotlight, Point of Interest (POI – bod zájmu) a ActiveTrack.

- ☀ • Při použití funkce FocusTrack dron automaticky nepořizuje fotografie ani nenahrává videa. Pokud chcete pořizovat fotografie nebo nahrávat videa, musíte dron ovládat ručně.

**Spotlight:** Umožňuje, aby kamera neustále směřovala k objektu, zatímco vy ručně ovládáte let.

**POI:** Umožňuje dronu létat okolo objektu na základě nastaveného poloměru a rychlosti letu.

**ActiveTrack:** Dron sleduje pohybující se objekt z určité vzdálenosti a výšky. Funkci ActiveTrack lze použít pouze ke sledování osob.

- 
-  • V režimu ActiveTrack můžete použít dálkový ovladač k ovládání orientace dronu, stoupání a klesání nebo letu dopředu a dozadu.
- 

Režim ActiveTrack podporuje následující rozmezí sledování dronu a objektu:



Objekt	Lidé
Horizontální vzdálenost	2–7 m (optimální vzdálenost: 2–5 m)
Nadmořská výška	0,5–5 m (optimální vzdálenost: 0,5–3 m)

---

-  • Pokud je vzdálenost nebo výška dronu při zahájení režimu ActiveTrack mimo rozsah, DJI Fly vás upozorní. V takovém případě s dronem manuálně zaleťte do podporovaného rozsahu a ActiveTrack znovu spusťte. Optimálních výsledků sledování dosáhnete, pokud s dronem poletíte v optimální vzdálenosti a výšce.
- 

## Upozornění

---

-  • Tento dron nedisponuje funkcí detekce překážek. Při použití funkce FocusTrack věnujte pro zajištění bezpečnosti letu pozornost okolnímu prostředí.
- Vždy buďte připraveni stisknout tlačítko přerušení letu na dálkovém ovladači nebo klepnout na  v aplikaci a v případě nouzové situace ovládat dron ručně.
  - Při používání funkce FocusTrack v některé z následujících situací je třeba maximální opatrnosti:
    - Sledovaný objekt se nepohybuje po rovné ploše.
    - Sledovaný objekt dělá velké pohyby nebo změny pózy.
    - Sledovaný objekt je po delší dobu mimo dohled.
    - Sledovaný objekt se pohybuje po zasněženém povrchu.
    - Sledovaný objekt má oblečení podobné barvy nebo vzoru jako jeho okolní prostředí.
    - Osvětlení je extrémně tmavé (<15 lux) nebo jasné (>10 000 lux).
  - Při používání funkce FocusTrack dodržujte místní zákony a předpisy o ochraně soukromí.
  - Doporučuje se sledovat pouze lidi. Při sledování jiných objektů létejte opatrně.

- Sledovaný objekt může být nedopatřením zaměněn za jiný objekt, pokud se tyto objekty minou ve vzájemné blízkosti.
- Funkce ActiveTrack není k dispozici, pokud je osvětlení nedostatečné a vizuální systémy nejsou k dispozici. Režimy Spotlight a POI pro nehybné objekty lze stále použít, ale detekce překážek není k dispozici.
- Funkce FocusTrack není k dispozici, když je dron na zemi.
- Funkce FocusTrack nemusí fungovat správně, pokud dron letí poblíž letových limitů nebo v GEO zóně.
- V režimu Photo je funkce FocusTrack k dispozici pouze při použití funkce Single.
- Pokud je objekt zakryt a dron jej ztratí z dohledu, bude se dron vznášet na místě a pokusí se objekt znovu potvrdit. Pokud dron nedokáže objekt znovu identifikovat, automaticky opustí režim ActiveTrack a bude se vznášet na místě.

## Použití funkce FocusTrack

Před povolením funkce FocusTrack se ujistěte, že je prostředí letu otevřené, bez překážek a s dostatečným osvětlením.

1. Klepnutím na ikonu FocusTrack na levé straně aplikace nebo výběrem objektu na obrazovce zapnete funkci FocusTrack. Po povolení znovu klepněte na ikonu FocusTrack pro ukončení funkce.
2. Spotlight je výchozí režim po vstupu do FocusTrack. V režimu Spotlight dron neletí automaticky, ale kamera zůstává zaměřená na daný objekt, zatímco let ovládáte ručně. Stisknutím tlačítka Závěrka/Záznam na dálkovém ovladači nebo na obrazovce začnete pořizovat snímky nebo nahrávat video.

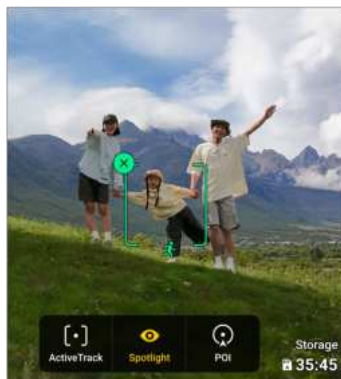

3. Klepnutím na spodní část obrazovky přepnete na bod zájmu (POI). Po nastavení směru a rychlosti letu klepněte na **GO** a dron začne kroužit kolem objektu v aktuální

výšce. Stisknutím tlačítka Závěrka/Záznam na dálkovém ovladači nebo na obrazovce začnete pořizovat snímky nebo nahrávat video.

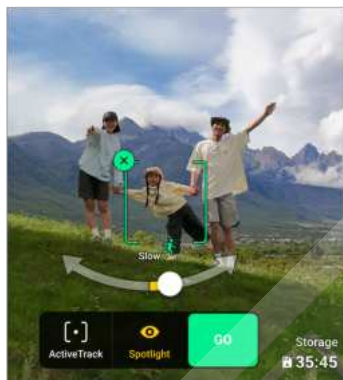

4. Klepnutím na spodní část obrazovky přepnete do režimu ActiveTrack. Klepněte na **GO** a dron začne automaticky sledovat objekt. Stisknutím tlačítka Závěrka/Záznam na dálkovém ovladači nebo na obrazovce začnete pořizovat snímky nebo nahrávat video.

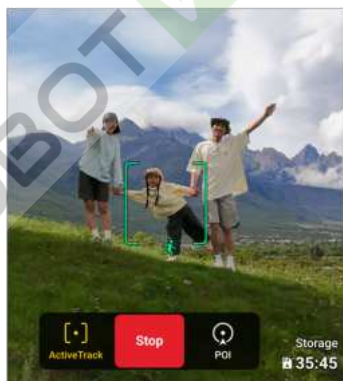

### Ukončení funkce FocusTrack

V režimu POI nebo ActiveTrack nejprve stiskněte jednou tlačítko přerušení letu na dálkovém ovladači nebo klepněte na **Stop** Stop na obrazovce pro návrat do režimu Spotlight. Pro ukončení funkce FocusTrack klepněte na tlačítko Stop nebo stiskněte tlačítko přerušení letu na dálkovém ovladači.



## QuickShots

Režim QuickShots zahrnuje režimy snímání Dronie (selfie pořízená dronem), Rocket (raketa), Circle (kruh), Helix (spirála) a Boomerang (bumerang). Dron automaticky provede záznam v závislosti na zvoleném režimu snímání a automaticky vygeneruje krátké video.

## Upozornění

- ⚠️ • Při používání funkce Boomerang se ujistěte, že je na místě dostatek prostoru. Zajistěte poloměr alespoň 30 m (99 stop) okolo dronu a alespoň 10 m (33 stop) nad dronem.
- Při používání funkce Asteroid se ujistěte, že je na místě dostatek prostoru. Zajistěte alespoň 40 m (131 stop) za dronem a 50 m (164 stop) nad ním.
- Funkci QuickShots používejte na místech, na kterých nejsou budovy ani jiné překážky. Ujistěte se, že na letové trase nejsou lidé, zvířata ani jiné překážky.
- Vždy dávejte pozor na objekty kolem dronu a pomocí dálkového ovladače zabraňte kolizi nebo zablokování dronu.
- Náhodný pohyb ovládací páčky také zastaví nahrávání. Pokud dron létá příliš blízko omezené zóny nebo zóny nadmořské výšky nebo pokud je během letu spuštěn systém detekce dronu, nahrávání se také zastaví.
- Funkci QuickShots **NEPOUŽÍVEJTE** v žádné z následujících situací:
  - Pokud je objekt po delší dobu skrytý nebo mimo dohled.
  - Pokud je objekt více než 10 m od dronu.
  - Pokud se barva či vzor objektu podobá okolí.
  - Pokud je objekt ve vzduchu.
  - Pokud se objekt pohybuje rychle.
  - Osvětlení je extrémně tmavé (<15 lux) nebo jasné (>10 000 lux).
- Funkci QuickShots **NEPOUŽÍVEJTE** na místech, která jsou blízko budov nebo kde je slabý GNSS signál. V opačném případě se letová trasa stane nestabilní.
- Při používání funkce QuickShots bezpodmínečně dodržujte místní zákony a předpisy o ochraně soukromí.

## Použití funkce QuickShots

1. Nechte dron vzlétnout a vznášet se alespoň 2 m nad zemí.
2. Klepněte na ikonu Režim snímání v pravé části zobrazení kamery a vyberte možnost MasterShots 🌟.

3. Po vybrání podrežimu klepněte na ikonu plus nebo přetáhněte předmět na obrazovce. Pak klepněte  pro zahájení snímání. Dron zaznamená snímky při provádění předem nastaveného letového pohybu podle vybrané volby a poté vygeneruje video. Dron po dokončení nahrávání přeletí do své původní polohy.

## Ukončení režimu QuickShots

Klepněte na  nebo stiskněte tlačítko přerušování letu na dálkovém ovladači. Dron ihned ukončí režim QuickShots a bude se vznášet.

## Přehrávání videa

Po dokončení záznamu si klepnutím na tlačítko Přehrávání  můžete prohlédnout záznam.

Klepnutím na **Vytvořit QuickShots** zobrazíte náhled videa QuickShots.

## Tempomat

Tempomat umožňuje automatický let konstantní rychlostí, což usnadňuje lety na dlouhé vzdálenosti a pomáhá vyhnout se chvění obrazu, ke kterému často dochází při manuálním ovládání. Zvýšením vstupu z ovládací páčky lze dosáhnout dalších pohybů kamery, například spirálovitého pohybu vzhůru.

### 1. Nastavení tlačítka tempomatu

Chcete-li tuto funkci používat, musíte nejprve nastavit tlačítko zkratky pro tempomat. Ve zobrazení kamery v aplikaci DJI Fly klepněte na **\*\*\* > Controls (Ovládání) Button Customization (Přizpůsobení tlačítka)** a nastavte jedno přizpůsobitelné tlačítko dálkového ovladače na **Cruise Control (Tempomat)**.

### 2. Aktivace tempomatu

- Zatímco máte stisknutou ovládací páčku, jednou stiskněte tlačítko tempomatu. Dron bude automaticky pokračovat v letu aktuální rychlostí. Nyní můžete ovládací páčku uvolnit.
- Jakmile se ovládací páčka (páčky) vrátí na střed, stiskněte ji. Dron poletí novou rychlostí, a to na základě předchozí rychlosti. V takovém případě znovu stiskněte tlačítko tempomatu a dron automaticky poletí novou rychlostí.

### 3. Vypnutí tempomatu

Chcete-li tempomat vypnout, jednou stiskněte tlačítko přerušování letu na dálkovém ovládání, na obrazovce klepněte na  nebo jednou stiskněte tlačítko tempomatu bez vstupu z ovládací páčky. Dron zabrzdí a bude se vznášet.

- 
- ⚠ • Tempomat je k dispozici, když manuálně řídíte dron v normálním režimu, režimu Kíno a sportovním režimu. Tempomat je také k dispozici v režimech Spotlight.
  - Tempomat nelze zapnout bez vstupu ovládací páčky.
  - Dron nemůže použít tempomat nebo ho opustit v následujících situacích:
    - Když se nacházíte v blízkosti maximální nadmořské výšky nebo maximální vzdálenosti.
    - Když se dron odpojí od dálkového ovladače nebo aplikace DJI Fly.
    - Když dron zjistí překážku, zabrzdí a začne se vznášet na místě.
    - Když dron vzlétá, vrací se do výchozího bodu nebo přistává.
    - Při přepínání režimů letu.
  - DJI Neo nedisponuje funkcí detekce překážek. Létejte opatrně.
- 

## Záznam zvuku prostřednictvím aplikace

Ve zobrazení kamery v aplikaci klepnutím na **\*\*\* > Camera (Kamera)** povolte aplikaci záznam a zvolte efekt redukce šumu. Když dron pořizuje videozáznam, bude se zvuk zaznamenávat příslušným zařízením pro záznam zvuku. V živém přenosu se zobrazí ikona mikrofonu.

Mezi podporovaná zařízení pro záznam zvuku patří vestavěný mikrofon chytrého telefonu, DJI Mic 2 a sluchátka Bluetooth. Seznam kompatibilních zařízení Bluetooth najdete na stránce Downloads (Ke stažení) na oficiálním webu DJI Neo. Při používání některých sluchátek Bluetooth se mohou vyskytnout potíže s kompatibilitou záznamu zvuku. Proto než záznam spustíte, nejprve sluchátka vyzkoušejte.

- 
- ⚠ • Během záznamu **NEVYPÍNEJTE** obrazovku ani **NEPŘEPÍNEJTE** do jiných aplikací.
  - 💡 • Záznam zvuku lze povolit či zakázat pouze před spuštěním záznamu videa.
  - Při prohlížení nebo stahování videí v nabídce alba v DJI Fly se zvuk zachycení pomocí funkce záznamu zvuku automaticky sloučí s videosouborem.
- 

## 3.4 Immersive Motion Control

- 
- 💡 • Tato část představuje letový provoz, kdy používáte DJI Neo s DJI Goggles N3 (dále jen brýle) a DJI RC Motion 3 (dále jen ovladač pohybu). Detailní použití těchto zařízení je popsáno v jejich příslušných uživatelských příručkách.
- 

Níže uvedené kroky uživatelům pomohou dron správně ovládat.

1. Umístěte dron na otevřené, rovné místo tak, aby zadní strana dronu směřovala k uživateli.
2. Zapněte brýle, dálkový ovladač a dron.
3. Počkejte, dokud ukazatel stavu dronu nebude pomalu blikat zeleně, a nasadte si brýle.
4. Spusťte motory.
5. Zkontrolujte v brýlích živý náhled letu a ujistěte se, že nevidíte žádná varování či upozornění a že je signál GNSS silný.
6. Dvojím stisknutím tlačítka zámku spusťte motory dronu, poté stisknutím a podržením tlačítka nechte dron vzlétnout. Dron vzlétne do výšky přibližně 1,2 m a bude se vznášet na místě.
7. Stiskněte tlačítko zámku a podržte ho, zatímco se dron vznáší, čímž dron automaticky přistane a zastaví se motory.
8. Vypněte dron, brýle a dálkový ovladač.

## Základní let

---

- Před prvním letem doporučujeme podívat se na výukového průvodce k brýlím. Přejděte do **Settings (Nastavení) > Control (Ovládání) > Motion Controller Flight Tutorial (Letová výuka s ovladačem pohybu)**.
- 

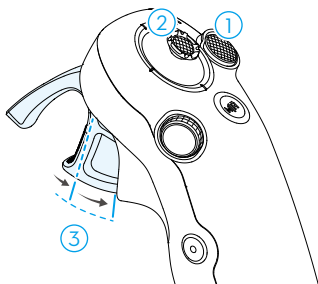

Dron ovládáte použitím tlačítka zámku, pákovým ovladačem a akcelerátorem ovladače DJI RC Motion 3.



1. Pomocí tlačítka zámku můžete ovládat vzlet, přistání a brzdění dronu.
2. Posunutím pákového ovladače začne dron stoupat, klesat nebo se pohybovat horizontálně doleva nebo doprava.\*

3. Při stisknutí akcelerátoru rozeznává zařízení dvě úrovně tlaku. Při jemném stisknutí do střední polohy mezi prvním a druhým zastavením ucítíte znatelnou pauzu. Stiskem akcelerátoru do různých zastavení ovládáte různé akce dronu.

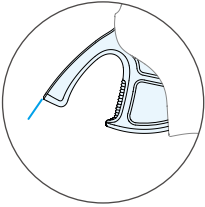
\* Když není povolena funkce snadné akrobacie nebo je akce snadné akrobacie vybrána jako posunutí.

	<p>Když není akcelerátor stisknutý, dron se bude vznášet na místě.</p>
	<p>Při lehkém stisknutí akcelerátoru na první zastavení můžete upravit orientaci dronu nakloněním ovladače pohybu vertikálně doleva nebo doprava. V tuto chvíli dron nepoletí dopředu.</p>
	<p>Pro let s dronem ve směru kruhu v brýlích stiskněte akcelerátor až do polohy druhého zastavení.</p>

## Vzlétnutí, brzdění a přistávání

**Vzlet:** Dvojitým stisknutím tlačítka zámku spustíte motory dronu, poté stisknutím a podržením tlačítka nechte dron vzlétnout. Dron vzlétne do výšky přibližně 1,2 m a bude se vznášet na místě.

**Brzdění:** Stisknutím tlačítka zámku během letu dron zabrzdí a vznáší se na místě. Dalším stisknutím tlačítka obnovíte kontrolu nad letem.

**Přistání:** Stiskněte tlačítko zámku a podržte ho, zatímco se dron vznáší, čímž dron automaticky přistane a zastaví se motory.

- ☀ • Po spuštění motorů dronu dvojitým stisknutím tlačítka zámku pomalu zatlačte pákový ovladač nahoru, aby dron vzlétl.
  - Je-li funkce snadné akrobacie vypnutá, jakmile dron doletí do přistávací polohy, zatlačte pákový ovladač lehce dolů, aby dron přistál. Po přistání zatlačte pákový ovladač dolů a držte jej v této poloze, dokud se motory nezastaví.
- 
- ⚠ • Pokud během letu nastane nouzová situace (například srážka nebo se dron vymkne kontrole), čtyřnásobné stisknutí tlačítka zámku zastaví motory během letu, čímž se okamžitě zastaví motory dronu. **Funkce zastavení motorů během letu povede k havárii dronu. Počítejte si opatrně.**
  - Pro zajištění bezpečnosti letu při používání ovladače pohybu před použitím brýlí jedenkrát stiskněte tlačítko zámku, čímž dron zabrzdí a bude se vznášet na místě. Pokud tak neučiníte, hrozí bezpečnostní riziko a může dojít ke ztrátě kontroly nad dronem či ke zranění.

## Let vpřed a vzad

Stiskem nebo zatlačením akcelerátoru ovladače pohybu letíte dronem dopředu a dozadu. Silnějším tlakem při stisku nebo zatlačení zrychlíte. Uvolněním tlačítka zastavíte a necháte dron se vznášet.

Pro let s dronem ve směru kruhu v brýlích stiskněte akcelerátor až do polohy druhého zastavení.

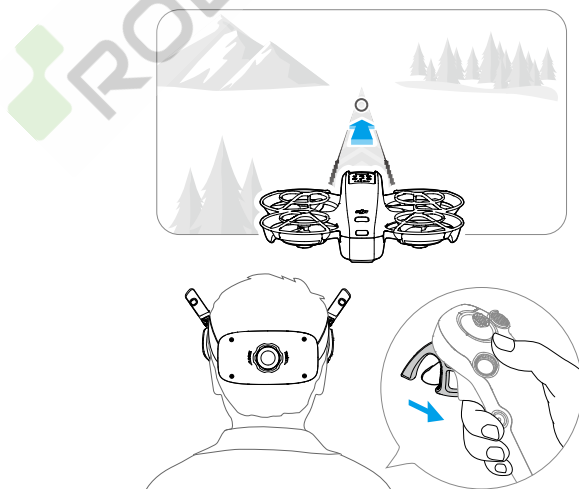

Zatlačením akcelerátoru dopředu dron poleťe dozadu.

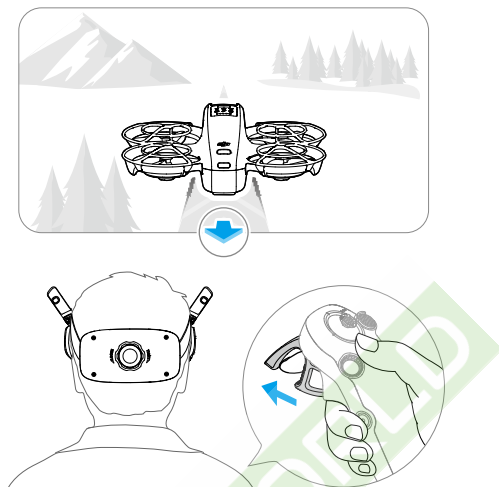

## Úprava orientace dronu

Lehce stiskněte akcelerátor do polohy prvního zastavení a současně nakloňte horní část ovladače pohybu v jednom ze směrů, čímž donutíte dron otáčet se. Čím větší je úhel náklonu ovladače pohybu, tím rychleji se bude dron otáčet. Kruh v brýlích se bude pohybovat doleva a doprava a živý náhled letu se náležitým způsobem změni.

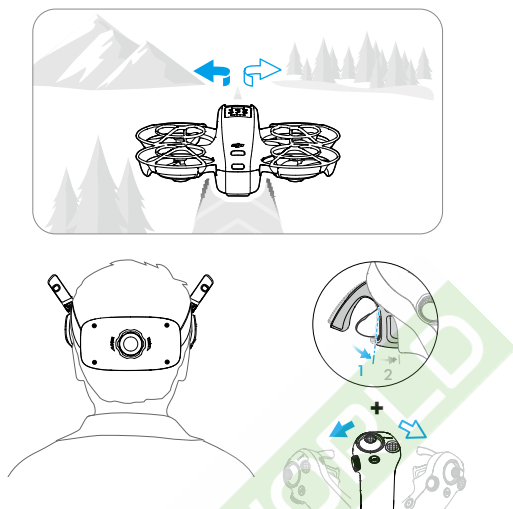

## Stoupání a klesání pod úhlem

Když potřebujete, aby dron stoupal pod úhlem, stiskněte akcelerátor do polohy druhého zastavení a přitom současně naklánějte ovladač pohybu směrem nahoru.

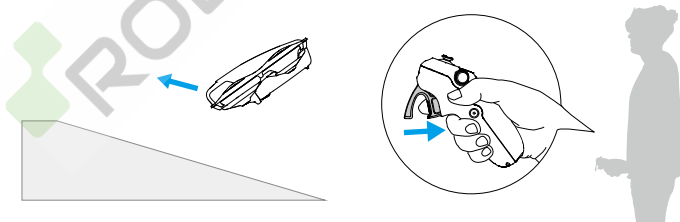

Když potřebujete, aby dron klesal pod úhlem, stiskněte akcelerátor do polohy druhého zastavení a přitom současně naklánějte ovladač pohybu směrem dolů.



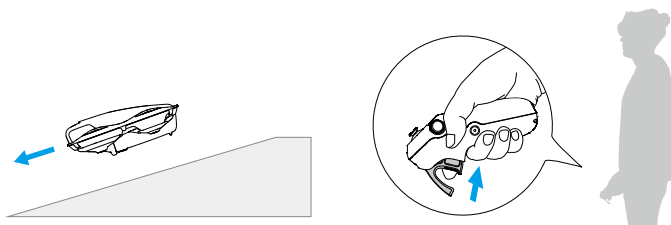

## Ovládání gimbalu a kamery

Během letu nebo když není stisknutý akcelerátor a dron se vznáší na místě, ovládáte nakloněním ovladače pohybu nahoru a dolů náklon gimbalu. Náklon gimbalu se změní podle naklonění ovladače pohybu a je vždy konzistentní s orientací ovladače pohybu. Kruh v brýlích se bude pohybovat nahoru a dolů a živý náhled letu se náležitým způsobem změní.

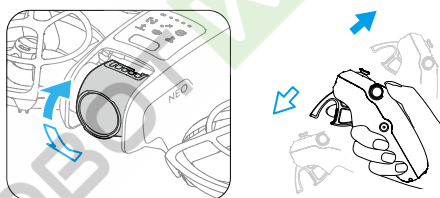

- ⚠ • Před vzlétnutím nebo během používání tlačítka zámku ke spuštění vznášení dronu na místě nelze náklon gimbalu ovládat.
- Rolováním ovládacího kolečka na ovladači pohybu nahoru nebo dolu natáčíte kameru před vzletem nebo během návratu do výchozí polohy a přistáním.

## Sledování hlavy

S aktivovanou funkcí sledování hlavy lze vodorovnou orientaci dronu a náklon gimbalu ovládat pohyby hlavy. Otevřete nabídku zkratk z živého náhledu letu, otevřete nabídku rychlého ovládání a kliknutím na  povolte sledování hlavy.

V režimu sledování hlavy nebude ovladač pohybu ovládat náklon gimbalu a dostupné bude pouze ovládání prostřednictvím dronu. Uživatelé mohou stále ovládat směr dronu nakláněním ovladače pohybu bez stisknutí akcelerátoru.

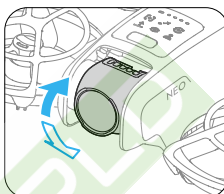
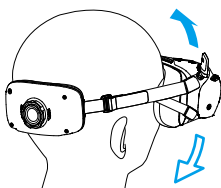
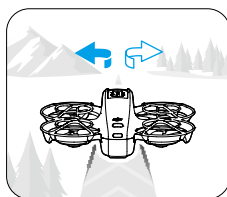
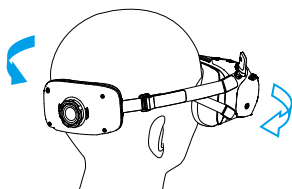

## Funkce Snadná akrobacie

Použitím ovladače pohybu lze provádět akce snadné akrobacie včetně přemetu dopředu, přemetu dozadu, odvalení, otočení o 180°.

- ⚠ • Před prováděním akcí snadné akrobacie věnujte pozornost svému okolí a ujistěte se, že zde nejsou žádné překážky.
- Snadná akrobacie není dostupná v následujících situacích:
  - Dron vzlétá, vznáší se na místě, přistává nebo se vrací do výchozí polohy.
  - Dron je ve sportovním režimu.
  - Úroveň nabití baterie dronu je nižší než 35 %.
  - Dron je ve výšce nižší než 1,5 m.
  - Rychlosti větru vyšší než 4 m/s.
  - Polohování nefunguje dobře (slabý signál GNSS).
  - Dron se nachází v nárazníkové zóně zakázané oblasti nebo výškové zóny, případně se blíží k maximální vzdálenosti letu.
- Snadnou akrobacii používejte v následujících situacích opatrně:
  - Pokud se úhel polohy dronu zvýší (například při rychlém zatáčení, zrychlení nebo zpomalení, nebo při rychlosti větru vyšší než 2 m/s), bude potřeba zvýšit také výšku. Jinak nemusí být snadná akrobacie nedostupná.
  - Není-li úhel polohy dronu stabilní (například při rychlém zatáčení, zrychlení nebo zpomalení, při rychlosti větru vyšší než 2 m/s, nebo při nepřetržitě

aktivaci snadné akrobacie), může se dron pohybovat do boku a jeho výška nemusí provedení akcí snadné akrobacie být stabilní. Věnujte pozornost okolnímu prostředí a výšce dronu, abyste se vyhnuli kolizi.

- ☀ • Snadnou akrobacii nelze povolit v následujících situacích:
  - při nahrávání videa;
  - když je povolena funkce sledování hlavy;
  - když používáte dálkové ovládání DJI FPV Remote Controller 3.

1. Otevřete nabídku zkratk a zvolte možnost **Easy ACRO (Snadná akrobacie)**. Dron se přepne do režimu snadné akrobacie. Vybraná akce se zobrazí na levé straně živého náhledu letu v bílých.

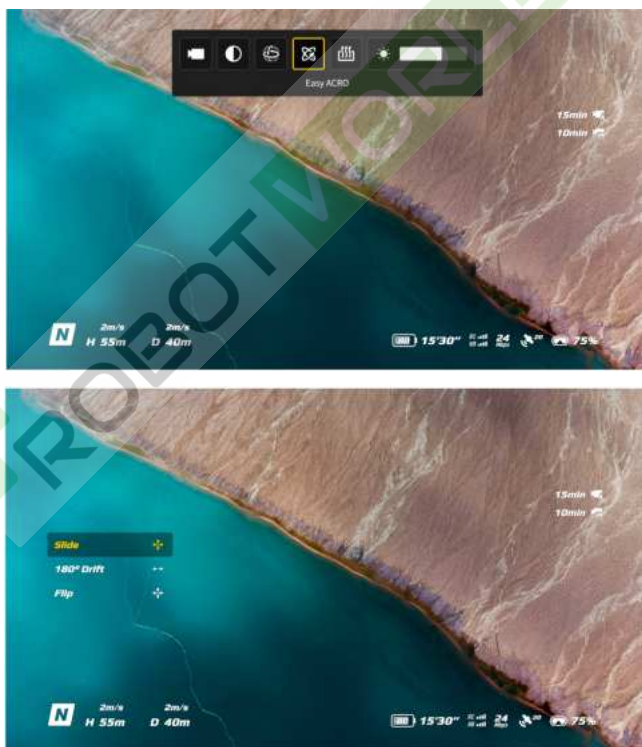

2. Ovládacím kolečkem na ovladači pohybu přepínáte mezi akcemi snadné akrobacie.
3. Je-li snadná akrobacie povolená, posouváním pákového ovladače provádějte různé akce snadné akrobacie tak, jak je zobrazeno níže.

## Posouvání

Zatlačením pákového ovladače nahoru nebo dolů donutíte dron stoupat nebo klesat.

Zatlačením pákového ovladače doleva nebo doprava donutíte dron pohybovat se horizontálně doleva nebo doprava.

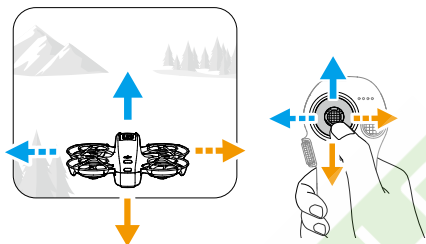

## Otočení o 180°

Zatlačením pákového ovladače doleva nebo doprava donutíte dron otočit o 180 stupňů doleva nebo doprava.

Dron v režimu této akce nebude reagovat na zatlačení pákového ovladače nahoru a dolů.

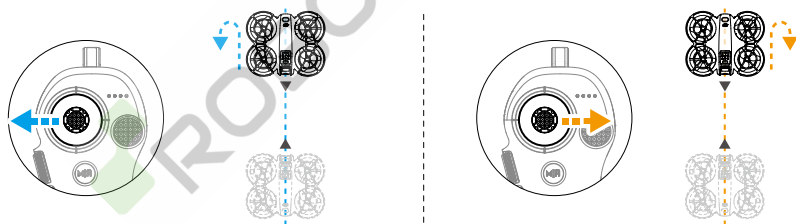

## Přemet

Zatlačením pákového ovladače nahoru nebo dolů donutíte dron provést přemet dopředu nebo přemet dozadu.

Zatlačením pákového ovladače doleva nebo doprava donutíte dron provést jedno odvalení doleva nebo doprava.

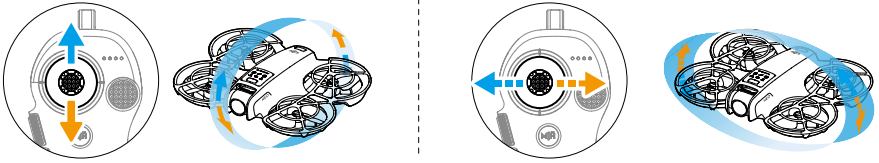

### 3.5 Rady a tipy ohledně záznamu videa

1. Kontrolní seznam před letem je navržen tak, aby uživateli pomohl létat bezpečně a pořizovat video během letu. Před každým letem projděte celý předletový kontrolní seznam.
2. Pokud používáte dálkový ovladač, pořizovat fotografie a videa se doporučuje při letu v normálním režimu nebo v režimu Kino.
3. NIKDY nelétejte ve špatném počasí, například za deštivých nebo větrných dnů.
4. Zvolte nastavení kamery, které nejlépe vyhovuje vašim potřebám.
5. Pro vytvoření letových tras a náhled scén proveďte testy letu.
6. Dron DJI Neo ovládejte opatrně, abyste zajistili hladký a stabilní průběh letu.
7. Ze sání vzduchu na obou stranách dronu DJI Neo odstraňte veškeré cizí předměty, abyste zabránili jejich ucpání.

# DJI Neo

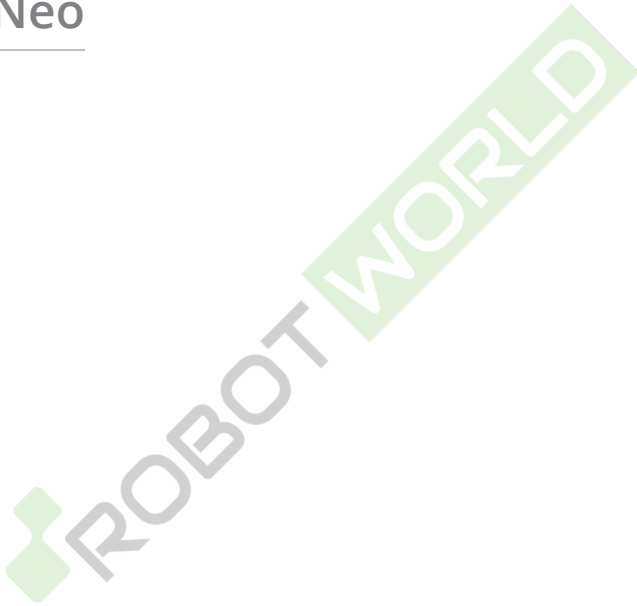

## 4 DJI Neo

### 4.1 Režimy letu

Při použití ovládání dlaní nebo ovládání mobilní aplikací DJI Neo nepodporuje přepínání letových režimů.

Při použití dálkového ovladače DJI RC-N3 lze letové režim přepínat mezi Normal (normální), Sport (sportovní) a Cine (kino) pomocí přepínače režimu na dálkovém ovladači.

Při použití ovladače pohybu lze letové režimy přepínat mezi režimy Normal (normální) a Sport (sportovní) pomocí tlačítka režimu na ovladači pohybu.

Při použití dálkového ovladače FPV lze letové režim přepínat mezi Normal (normální), Sport (sportovní) a Manual (manuální) pomocí přepínače režimu letu na dálkovém ovladači.

**Normální režim:** Dron se dokáže přesně vznášet na místě, letět stabilně a díky tomu je tento režim vhodný pro většinu letových scénářů.

**Sportovní režim:** Ve sportovním režimu se zvýší maximální horizontální letová rychlost dronu.

**Kino režim:** Režim Kino vychází z normálního režimu, přičemž rychlost letu je omezena, aby byl dron stabilnější při pořizování záznamu.

**Manuální režim:** Klasický FPV režim ovládání dronu s nejvyšší manévrovatelností.

V manuálním režimu jsou vypnuty všechny letové asistenční prvky včetně precizního vznášení a automatického brzdění a k ovládání dronu je zapotřebí výborných pilotních dovedností.

Když stanovení polohy nefunguje správně, DJI Neo automaticky přejde do režimu Attitude (ATTI). V režimu ATTI může DJI Neo driftovat horizontálně a přesné vznášení na místě a brzdění budou nedostupné. Měli byste s dronem DJI Neo co nejdříve přistát, abyste předešli případným nehodám. Nelétejte s dronem ve stísněných prostorách ani v prostorách s nedostatečným osvětlením. Pokud byste tak učinili, DJI Neo přejde do režimu ATTI, což může představovat riziko.

- 
- ☀️ • Letové režimy jsou aktivní pouze pro manuální let pomocí dálkového ovladače.
  - Manuální režim je podporován pouze tehdy, když používáte dálkový ovladač DJI FPV Remote Controller 3. Navíc lze upravit nastavení páčky rychlosti. Více informací o najdete v uživatelské příručce k ovladači DJI FPV Remote Controller 3.

- 
- ⚠️ • Ve sportovním režimu se maximální letová rychlost a brzdná dráha dronu značně zvyšují. V bezvětrných podmínkách je nezbytná minimální brzdná dráha 15 m.

- V bezvětrných podmínkách, kdy dron stoupá a klesá ve sportovním či normálním režimu, je nezbytná minimální brzdná dráha 5 m.
- Ve sportovním režimu značně narůstá schopnost reakce dronu, což znamená, že malý pohyb ovládací páčky na dálkovém ovládní se převede na velkou vzdálenost pohybu dronu. Při letu bezpodmínečně udržujte náležitý prostor pro manévrování.
- Ve videích nahraných ve sportovním režimu můžete zaznamenat třes.
- DJI Neo lze použít pro manuální režim jako dron pro začátečníky. Uživatel může trénovat ovládní rychlosti, udržování nadmořské výšky a letové hladiny. Dron v tomto režimu však není vhodný pro nepřetržitě vysokorychlostní létání a akce vyžadující vysokou manévrovatelnost, jako jsou Dive, Split-S, Power Loop a Yaw-Spin. Vzhledem k omezenému pohonu by totiž dron nemuselo být možné ovládat nadmořskou výšku dronu.
- Když v manuálním režimu přepnete do normálního nebo sportovního režimu, zabrzdíte, nebo když dron dosáhne maximálního limitu nadmořské výšky, může přejít do režimu ATTI a nebude schopen se stabilně vznášet na místě, pokud prostředí nesplňuje letové požadavky nebo požadavky na funkci pozorovacího systému.
- Když dron letí ve výšce nižší než 5 m nebo jsou v okruhu 5 m od dronu překážky, při aktivaci manuálního režimu dbejte zvýšené opatrnosti. V následujících situacích může být chování dronu při aktivaci manuálního režimu nestabilní. Dron provozujte opatrně, abyste zajistili jeho bezpečný let.
  - Když se dron otáčí ve vysoké rychlosti.
  - Když dron rychle střemhlav klesá nebo se přetáčí.
  - Když letová rychlost překročí 8 m/s nebo rychlost větru překročí 8 m/s.

---







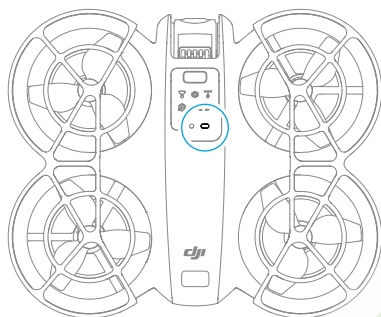

## 4.2 Ukazatel stavu

DJI Neo je vybaven jedním ukazatelem stavu umístěným na horní straně.





## Popisy ukazatele stavu

Normální stavy		
	Bliká střídavě červeně, žlutě a zeleně	Probíhá zapínání a provádí se autodiagnostické testy
	Čtyřikrát blikne žlutě	Zahřívání
	Bliká pomalu zeleně	Stanovení polohy funguje správně
	Bliká pomalu fialově	Dron je v manuálním režimu
Výstražné stavy		
	Bliká pomalu červeně	Vzlet je deaktivován (např. vybitá baterie) <sup>[1]</sup>
	Bliká rychle červeně	Kriticky nízká úroveň nabití baterie
	Svítl nepřetržitě červeně	Kritická chyba
	Bliká střídavě červeně a žlutě	Je nezbytná kalibrace kompasu



[1] Pokud DJI Neo nemůže vzlétnout a ukazatel stavu pomalu bliká červeně, prohlédněte si varování v aplikaci DJI Fly.

## 4.3 Návrat do výchozí polohy (RTH)

Tuto část si pečlivě přečtěte a ujistěte se, že znáte a chápete všechny činnosti dronu během návratu do výchozí polohy (RTH)

Když dron používáte s dálkovým ovladačem, návrat do výchozí polohy (RTH) je podporován. Funkce návratu do výchozí polohy (RTH) zajistí automatický přelet dronu zpět na poslední zaznamenaný výchozí bod. Funkci návratu do výchozí polohy lze spustit třemi způsoby: uživatel aktivně spustí návrat do výchozí polohy, dron má slabou baterii nebo dojde ke ztrátě signálu ovládání nebo přenosu videa (aktivuje se nouzový návrat

do výchozí polohy). Pokud dron úspěšně zaznamená výchozí bod a polohovací systém po spuštění funkce návratu do výchozí polohy funguje normálně, dron automaticky poleteí zpět a přistane na výchozím bodu.

- 
-  Výchozí bod: Pokud má dron silný signál GNSS  26, při vzletu se zaznamená výchozí bod. Po zaznamenání výchozího bodu se v aplikaci DJI Fly nebo brýlích zobrazí výzva. Je-li nutné aktualizovat výchozí bod během letu (například pokud uživatel změnil polohu), lze tak učinit ručně v nastavení v aplikaci DJI Fly nebo v brýlích.
- 

Při používání dronu s dálkovým ovladačem se během návratu do výchozí polohy ve zobrazení kamery zobrazí trasa AR RTH (trasa návratu AR do výchozího bodu), která vám zobrazí trasu návratu a pomůže zajistit bezpečnost letu. V zobrazení kamery se také zobrazí výchozí bod AR. Když dron doletí nad výchozí bod, kamera gimbalu se automaticky natočí dolů. Když se dron blíží k zemi, ve zobrazení kamery se objeví stín dronu AR, což vám umožní přesněji ovládat dron, aby přistál na preferovaném místě.

Ve výchozím nastavení se na obrazovce kamery zobrazí výchozí místo AR, trasa AR návratu do výchozí polohy a stín dronu AR. Zobrazení lze změnit v aplikaci DJI Fly. Přejděte do zobrazení kamery, klepněte na \*\*\* > Safety (Bezpečnost) > AR Settings (Nastavení AR).

- 
-  Trasa AR návratu do výchozí polohy se používá pouze jako reference a v různých scénářích se může lišit od skutečné trasy letu. Během návratu do výchozí polohy vždy věnujte pozornost živému náhledu na obrazovce. Létejte opatrně.
  - Během návratu do výchozí polohy dron automaticky upraví náklon gimbalu tak, aby kamera automaticky mířila na trasu návratu do výchozí polohy. Ruční úprava orientace kamery dronu znemožní automaticky upravit náklon gimbalu, což může bránit zobrazení AR trasy návratu do výchozí polohy.
-



## Upozornění

- ⚠ • Jestliže polohovací systém nefunguje správně, dron nemusí být schopen vrátit se do výchozího místa normálním způsobem. Pokud polohovací systém funguje abnormálně, může dron během bezpečnostního návratu do výchozí polohy přejít do režimu ATTI a automaticky přistát.
- Když dron létá v prostředí obklopeném překážkami (jako například v blízkosti vysokých budov nebo pod stromy), může být zobrazení polohy výchozího bodu v živém přenosu nepřesné. Létejte opatrně.
- Před každým letem je důležité nastavit vhodnou výšku pro návrat do výchozí polohy. Spustte aplikaci DJI Fly a nastavte výšku pro návrat do výchozí polohy. Výchozí výška návratu do výchozí polohy je 30 m.
- GEO zóny mohou ovlivnit návrat do výchozí polohy. Vyhněte se létání v blízkosti GEO zón.
- Dron nemusí být schopen se vrátit do výchozího bodu, pokud je rychlost větru příliš velká. Létejte opatrně.
- Pokud je během návratu do výchozí polohy nastavená maximální výška nižší než aktuální výška, dron nejprve klesne do maximální výšky a poté bude pokračovat v návratu do výchozí polohy.
- Výška pro návrat do výchozí polohy nemůže být změněna během návratu do výchozí polohy.
- Když je během návratu do výchozí polohy signál dálkového ovladače normální, lze páčku sklonu použít pouze k ovládání rychlosti letu. Orientaci a výšku nelze ovládat a nelze ovládat let dronu vlevo a vpravo. Budete-li neustále tlačit na

páčku sklonu, aby dron zrychlil, zvýší se rychlost spotřeby energie z baterie. Stlačí-li se páčka sklonu zcela dolů, dron zabrzdí, bude se vznášet na místě a ukončí návrat do výchozí polohy. Kontrolu nad dronem znovu získáte po uvolnění páčky sklonu.

- Pokud je výchozí místo ve výškové zóně, ale dron ne, dron při dosažení výškové zóny klesne pod limit výšky, který může být nižší než nastavená výška návratu do výchozí polohy. Létejte opatrně.
  - Návrat do výchozí polohy nelze aktivovat během automatického přistávání.
- 

## Způsob spuštění

### Uživatel aktivně spustí návrat do výchozí polohy

Použití dálkového ovladače: Během letu můžete spouštět funkci návrat do výchozí polohy stisknutím a podržením tlačítka RTH na dálkovém ovladači nebo klepnutím na  na levé straně zobrazení kamery v aplikaci DJI Fly a následným stisknutím a podržením ikony RTH.

Použití ovladače pohybu: Pro zahájení návratu do výchozí polohy stiskněte a podržte tlačítko režimu na ovladači pohybu. Dron poletí zpět do posledního aktualizovaného výchozího bodu. Během návratu do výchozí polohy jedním stisknutím tlačítka zámku návrat do výchozí polohy zrušíte. Po zrušení návratu do výchozí polohy může uživatel dron znovu ovládat.

### Slabá baterie dronu

Když je úroveň nabití baterie během letu nízká a stačí pouze na dolet do výchozího bodu, v aplikaci DJI Fly nebo v brýlích se zobrazí výstražná výzva. Pokud potvrdíte návrat do výchozí polohy nebo nepodniknete kroky před ukončením odpočtu, dron automaticky spustí návrat do výchozí polohy z důvodu stavu slabé baterie.

Pokud zrušíte výzvu návratu do výchozí polohy s nízkým stavem baterie a budete pokračovat v letu, dron automaticky přistane, pokud aktuální stav baterie vydrží dronu pouze na to, aby sestoupil z aktuální výšky.

Dálkové ovladače lze během přistání použít k ovládání horizontálního pohybu dronu. Lette dronem na vhodné místo pro přistání co nejdříve.



- Když je baterie příliš vybitá a nezbyvá dostatek energie na návrat do výchozí polohy, s dronem co nejdříve přistaňte. V opačném případě dron po úplném vybití baterie havaruje.
  - Během automatického přistání NETLAČTE škrticí páčku směrem nahoru. V opačném případě dron po úplném vybití baterie havaruje.
-

## Ztráta signálu dálkového ovladače nebo přenosu videa

Je-li akce při ztrátě signálu nastavena na návrat do výchozí polohy a dojde ke ztrátě signálu dálkového ovládání nebo přenosu videa, dron automaticky zahájí bezpečnostní návrat do výchozí polohy.

Dron poletí 20 m zpět po své původní letové trase a poté provede proceduru návratu do výchozí polohy. Pokud je během letu zpět po původní trase příjem signálu obnoven, dron provede proceduru návratu do výchozí polohy přímo.

## Postup návratu do výchozí polohy

Po zapnutí funkce návratu do výchozí polohy dron zabrzdí a vznáší se na místě.

- Pokud je vzdálenost návratu do výchozí polohy větší než 20 m, dron se vznese do přednastavené výšky pro návrat do výchozí polohy a poté přeletí zpět do výchozího bodu. Je-li aktuální výška dronu vyšší než výška pro návrat do výchozí polohy, dron přeletí do výchozího bodu v aktuální výšce.
- Pokud je vzdálenost návratu do výchozí polohy větší než 5 m, ale menší než 20 m, dron upraví svou orientaci a poletí na výchozí bod přímočaře v aktuální nadmořské výšce.
- Je-li vzdálenost návratu do výchozí polohy menší než 5 m, dron přistane okamžitě.

## 4.4 Automatické přistání

V některých situacích DJI Neo automaticky přistane s podporovanou funkcí ochrany při přistávání.

- ⚠ • NEBRAŇTE dronu DJI Neo v přistání, pokud se o něj pokouší z důvodů kriticky nízké úrovně nabití baterie. Mohlo by totiž dojít k poškození baterie nebo havárii DJI Neo.

## Způsob spuštění

Dron DJI Neo automaticky přistane v následujících situacích:

- DJI Neo doletí nad výchozí bod po spuštění procesu návratu do výchozí polohy.
- DJI Neo má kriticky nízkou úroveň nabití baterie.
- Při ovládání dlaní a ovládání mobilní aplikací selže stanovení polohy nebo DJI Neo zjistí kolizi, ale nehavaruje.

## Ochrana při přistávání

Při automatickém přistání se aktivuje ochrana při přistávání.

Konkrétní akce dronu DJI Neo jsou následující:

- Je-li zem vyhodnocena jako vhodná pro přistání, DJI Neo rovnou přistane.
- Pokud je zem vyhodnocena jako nevhodná pro přistání, DJI Neo se bude vznášet na místě a čekat na potvrzení pilota. Můžete provést přistání do dlaně nebo s DJI Neo přistát manuálně.
- Pokud DJI Neo nedokáže vyhodnotit vhodnost povrch pro přistání, DJI Fly nebo brýle zobrazí přistávací výzvu, jakmile se DJI Neo nachází ve výšce 0,3 m nad povrchem země. Potvrďte přistávací výzvu a DJI Neo přistane. Můžete také provést přistání do dlaně nebo s DJI Neo přistát manuálně.



- Ochrana při přistávání pouze napomáhá určit prostředí pro přistání. Při přistávání věnujte zvýšenou pozornost okolnímu prostředí, jen tak zajistíte bezpečné přistání.
- V některých situacích nemusí být ochrana při přistávání dostupná a DJI Neo může přistát přímo na nevhodném povrchu. Může jít například o tyto situace:
  - Let nad jednobarevným či odrazivým povrchem nebo špatně osvětleným povrchem, let nad rozsáhlou oblastí bez zřejmé textury nebo povrchem s dynamickou texturou, jako jsou hladké keramické dlaždice, podlaha nedostatečně osvětlené garáže či tráva silném větru.
  - Let nad překážkami bez zřejmé textury, jako jsou velké skály, nebo odrazivé či jednobarevné povrchy, jako jsou vyvýšené dlaždice.
  - Let nad malými či jemnými překážkami, jako jsou elektrická vedení nebo větve stromů.
  - Let nad povrchy, které připomínají plochou zemi, jako jsou zastřižená či plochá křoví, ploché koruny stromů a půlkulové povrchy.
- V následujících situacích může být ochrana při přistávání spuštěna omylem a DJI Neo nebude schopen přistát. Můžete provést přistání do dlaně nebo s DJI Neo přistát manuálně.
  - Let nad povrchy, které mohou si pozorovací systém může splést s vodou, jako jsou například mokré povrchy nebo oblasti s kalužemi.
  - Let nad plochými povrchy, v jejichž blízkosti jsou povrchy s čistou texturou (šikmé povrchy nebo schody).

## 4.5 Pozorovací systém a systém detekce infračerveného záření

DJI Neo je vybaven jak systémem detekce infračerveného záření, tak spodním pozorovacím systémem.

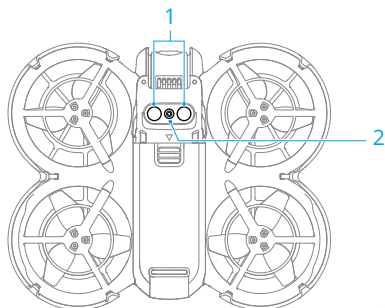

1. Systém detekce infračerveného záření
2. Spodní pozorovací systém

Dobré provozní prostředí pro pozorovací systém a systém detekce infračerveného záření je následující:

- Povrchy pod snímači jsou difuzní odrazivé povrchy s rozeznatelnými vzory, difuzní odrazivostí > 20 % (např. betonový chodník)
- Světelné podmínky jsou adekvátní (>15 lux ale ne více než 10 000 lux, běžné podmínky vnitřního osvětlení).

- 
- ⚠** • Věnujte pozornost prostředí letu. Pozorovací systém a systém detekce infračerveného záření fungují jen za určitých situací a nelze jimi nahradit lidské ovládání a úsudek. Během letu vždy věnujte pozornost okolnímu prostředí a výstražným výzvám v DJI Fly nebo brýlích. Budte zodpovědní a nikdy neztratíte kontrolu na dronem DJI Neo.
- Nejlepší výškový rozsah pro stanovení polohy pozorovacím systémem je 0,5–10 m při použití pozorovacího systému v otevřeném prostředí s plochými povrchy a jasnou strukturou. Při letu pod touto hranicí může vizuální stanovování polohy fungovat hůře. Létejte opatrně.
  - Spodní pozorovací systém nemusí fungovat správně při letu v blízkosti vody. Proto DJI Neo nemusí být při přistání schopný aktivně se vyhnout vodě pod ním. Doporučujeme neustále udržovat kontrolu nad letem, racionálně vyhodnocovat situaci na základě okolního prostředí a přílišně se nespolehat na spodní pozorovací systém.
  - Spodní pozorovací systém a systém detekce infračerveného záření nemusí fungovat správně, když DJI Neo letí příliš rychle nebo v příliš nízké výšce.

- Pozorovací systém nedokáže řádně fungovat v blízkosti povrchů, u kterých se jasně nemění vzor, nebo v případech příliš slabého či příliš silného světla. Pozorovací systémy nemohou řádně fungovat následujících situacích:
  - Létání v blízkosti jednobarevných povrchů (např. čistě černý, bílý, červený či zelený povrch).
  - Létání nad vysoce odrazivými povrchy (např. Led, sklo, jednobarevné keramické dlaždice).
  - Létání v blízkosti vody nebo průhledných povrchů.
  - Létání v blízkosti pohyblivých povrchů nebo objektů.
  - Létání nad oblastí s častými nebo výraznými změnami osvětlení.
  - Létání v blízkosti extrémně tmavých (< 15 luxů) nebo světlých (> 10 000 luxů) povrchů.
  - Létání v blízkosti povrchů, které silně odráží nebo absorbují infračervené vlny (např. zrcadla).
  - Létání v blízkosti povrchů bez jasných vzorů nebo textury.
  - Létání v blízkosti povrchů s opakujícími se identickými vzory nebo texturami (např. dlaždice s totožným designem).
  - Létání v blízkosti překážek s malými plochami (např. větve stromů a elektrické vedení).
- Senzory neustále udržujte čisté. Senzory **NEPOŠKRÁBEJTE** ani je **NEBLOKUJTE**. Zařízení **NEPOUŽÍVEJTE** v prašném nebo vlhkém prostředí.
- **NELÉTEJTE** v případě deště, smogu či v případě, kdy je viditelnost kratší než 100 m.
- **NEBLOKUJTE** systém detekce infračerveného záření a pozorovací systém žádnými překážkami.
- Před letem vždy zkontrolujte následující:
  - Ujistěte se, že na skle systému detekce infračerveného záření anebo pozorovacího systému nejsou nálepky ani jiné překážky.
  - Pokud jsou na skle systému detekce infračerveného záření a pozorovacího systému nečistoty, prach nebo voda, použijte jemný hadřík. **NEPOUŽÍVEJTE** čisticí prostředky obsahující alkohol.
  - Pokud je sklo systému detekce infračerveného záření či pozorovacího systému poškozené, kontaktujte podporu společnosti DJI.



## 4.6 Vrtule a chrániče vrtulí

DJI Neo se dodává s odnímatelnými chrániči vrtulí, které snižují poškození vrtulí v případě kolize. Před odstraněním nebo instalací vrtulí je nutné chrániče vrtulí na horní straně DJI Neo odstranit.

V balení dronu DJI Neo jsou přiloženy náhradní vrtule. Balení dvou typů vrtulí jsou označena písmeny A a B a obrázek zachycuje montážní polohu. Na středu vrtule A jsou značky, zatímco vrtule B značky nemá. Vrtule a motor se musí shodovat dle pokynů.

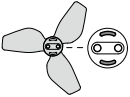
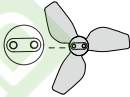
Vrtule	Označeno	Neoznačeno
Ilustrace		
Montážní poloha	Připevněte na motory označeného ramena	Připevněte na motory neoznačeného ramena

## Demontáž a instalace

### Chrániče vrtulí

Ujistěte se, že je DJI Neo vypnutý. Odstraňte chrániče vrtulí podle kroků níže.

1. Uvolněte háčky na chráničích vrtulí.
2. Vytlačte chránič vrtule ze středu.
3. Stejným způsobem odstraňte druhý chránič vrtulí.

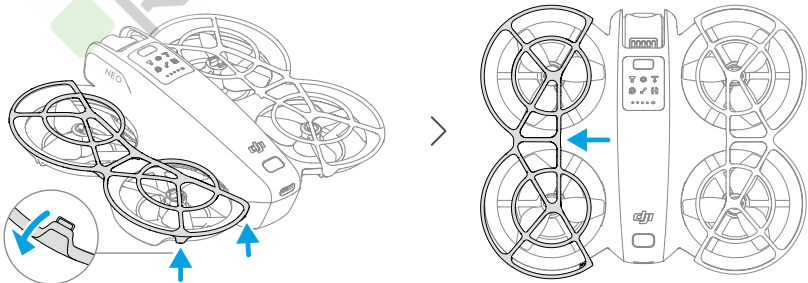

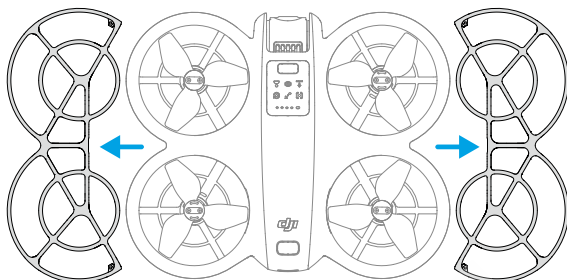

Nainstalujte chrániče vrtulí podle kroků níže.

1. Zatlačte chránič vrtule směrem k tělu DJI Neo, dokud se prostřední háček nezacvakne. Zajistěte ostatní čtyři háčky jejich zamáčknutím shora do otvorů v DJI Neo.

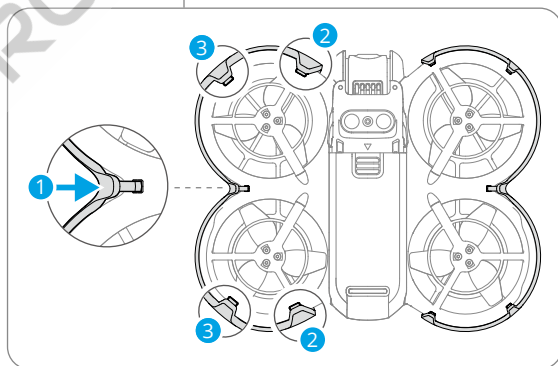
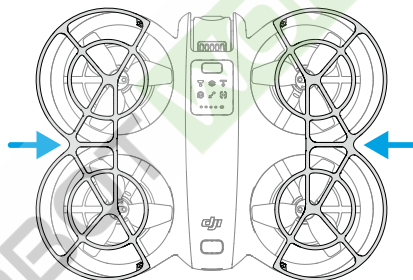

2. Stejným způsobem nainstalujte druhý chránič vrtulí.

## Vrtule

Vrtule instalujte a odstraňujte pomocí šroubováku přiloženého v balení DJI Neo. Před odstraněním nebo instalací vrtulí je nutné odstranit chrániče vrtulí na horní straně dronu.

1. K odstranění vrtulí od motorů použijte šroubovák.

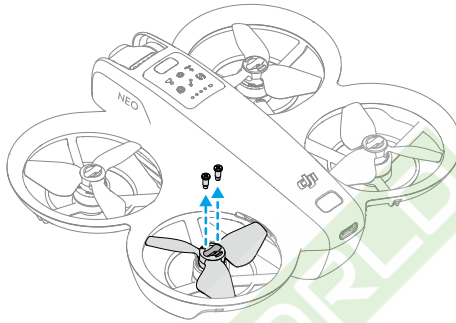

2. Označené vrtule připevníte k motorům označených ramen a neoznačené vrtule k motorům neoznačených ramen. K připevnění vrtulí použijte šroubky přiložené v balení. Šrouby řádně dotáhněte.

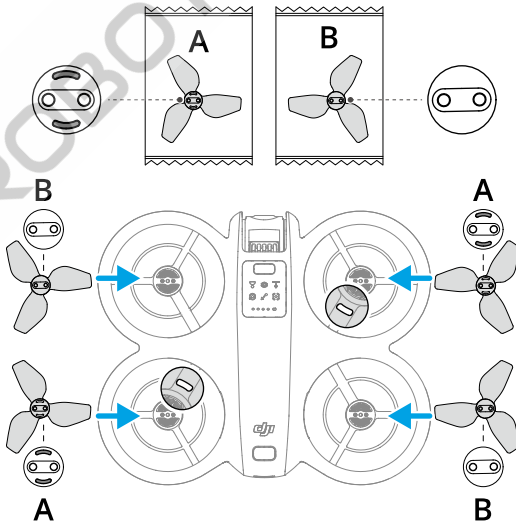

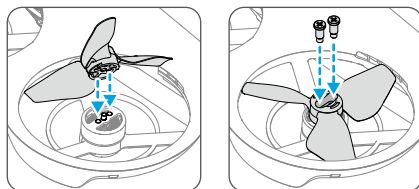

3. Po instalaci vrtulí znovu nasadíte chrániče vrtulí.

## Upozornění

- ⚠️ • **NEINSTALUJTE** ani **NEODSTRAŇUJTE** chrániče vrtulí silou, abyste je nepoškodili.
- K montáži a demontáži vrtulí používejte pouze šroubovák z balení dronu DJI Neo. Použití jiných šroubováků může poškodit šrouby.
- **NEPOUŽÍVEJTE** šroubovák k rozebrání dronu DJI Neo.
- Při utahování je bezpodmínečně třeba šrouby udržovat ve svislé poloze. Šrouby by neměly být nakloněné vůči instalační ploše. Po instalaci zkontrolujte, zda jsou šrouby zarovnané, a otočte vrtulemi, abyste zkontrolovali případný abnormální odpor.
- Listy vrtulí jsou ostré. Zacházejte s ním opatrně, aby nedošlo ke zranění osob nebo deformaci vrtule.
- Před každým letem se ujistěte, že jsou vrtule a motory bezpečně nainstalované. Po každých 15 hodinách letového času (zhruba 60 letech) se ujistěte, že jsou šrouby vrtulí dotažené.
- Pokud je některá vrtule rozbitá, sejměte vrtuli a šrouby na příslušném motoru a vyhoďte je.
- Používejte pouze oficiální vrtule společnosti DJI. **NEKOMBINUJTE** typy vrtulí.
- Vrtule jsou spotřební součásti. V případě potřeby zakupte další vrtule.
- Před každým letem se ujistěte, že jsou všechny vrtule v dobrém stavu a čisté (bez cizích těles a nečistot). **NEPOUŽÍVEJTE** opotřebované, otlučené nebo prasklé vrtule. Pokud jsou na vrtulích patrné nečistoty a cizí tělesa, očistěte je měkkým, suchým hadříkem.
- Nepřibližujte se k rotujícím vrtulím ani motorům, aby nedošlo ke zranění.
- Aby nedošlo k poškození vrtulí, dron DJI Neo během přepravy nebo skladování řádně zabalte. Vrtule **NESTLAČUJTE** ani neohýbejte. Pokud jsou vrtule poškozené, může to mít vliv na letový výkon.

- Ujistěte se, že motory jsou bezpečně upevněny a že se hladce otáčejí. Pokud se motor dronu DJI Neo zasekne nebo se nemůže volně otáčet, okamžitě s dronem přistaňte.
- NEPOKOUŠEJTE se upravovat konstrukci motorů.
- Motory mohou být po letu horké, a proto se jich NEDOTÝKEJTE a ZAMEZTE jejich kontaktu s rukama či jinými částmi těla.
- NEBLOKUJTE žádný z ventilačních otvorů na motoru ani na trupu dronu DJI Neo.
- Ujistěte se, že ESC zní při zapnutí dronu DJI Neo normálně.

## 4.7 Inteligentní letová baterie

DJI Neo využívá inteligentní letovou baterii DJI Neo Intelligent Flight Battery, model BWX521-1435-7.3.\*

\* Tato baterie je na bázi chemického systému LiNiMnCoO<sub>2</sub>.

### Upozornění

-  • Před použitím baterie si přečtěte a důsledně dodržujte pokyny uvedené v této příručce, v *bezpečnostních pokynech* a na nálepkách baterie. Přebíráte veškerou odpovědnost za všechny činnosti a veškeré používání.

1. Inteligentní letovou baterii NENABÍJTE ihned po letu, jelikož může být příliš horká. Před opětovným nabíjením vyčkejte, dokud baterie nevychladne na povolenou nabíjecí teplotu.
2. Aby nedošlo k poškození, baterie se nabíjí pouze při teplotě baterie 5–40 °C (41–104 °F). Ideální teplota pro nabíjení je od 22 do 28 °C (71,6–82,4 °F). Nabíjení při ideální teplotě může prodloužit životnost baterie. Pokud teplota článků baterie stoupne během nabíjení nad 55 °C (131 °F), nabíjení se automaticky zastaví.
3. Oznámení o nízké teplotě:
  - Baterie nelze používat v prostředí s extrémně nízkou teplotou, která je nižší než -10° C (14° F).
  - Kapacita baterie se značně snižuje při letu v prostředí s nízkými teplotami od -10–5 °C (14–41 °F). Před vzletem musí být baterie zcela nabitá. Po vzletu dron nechte vznášet se krátkou dobu na místě, aby se baterie zahřála.
  - Při letu v nízkoteplotním prostředí se doporučuje před vzletem zahřát baterii na nejméně 10° C (50° F). Ideální provozní teplota baterie je nad 20° C (68° F).

- Snížená kapacita baterie v prostředí s nízkou teplotou snižuje schopnost dronu odolávat rychlosti větru. Létejte opatrně.
  - Při letu ve vysoké nadmořské výšce s nízkou teplotou dbejte zvýšené opatrnosti.
4. Plně nabitá baterie se automaticky vybíjí, pokud zůstane delší dobu nepoužívaná. Mějte na paměti, že je normální, že během procesu vybíjení baterie vyzařuje mírné teplo.
  5. Pro zachování dobrého stavu baterie úplně nabijte baterii alespoň jedenkrát za tři měsíce. Pokud baterii delší dobu nepoužíváte, může to ovlivnit její výkon nebo dokonce způsobit trvalé poškození baterie. Pokud baterie nebyla nabíjena nebo vybíjena po dobu tří měsíců nebo déle, přestává se na ni vztahovat záruka.
  6. Z bezpečnostních důvodů udržujte baterie při přepravě na nízké úrovni energie. Před přepravou se doporučuje baterie vybit na 30 % nebo méně.

## Vložení a vyjmutí baterie

Vložte inteligentní letovou baterie podle obrázku níže. Baterii vložte úplně, až uslyšíte zacvaknutí, které signalizuje, že západka baterie bezpečně zaskočila a baterie pevně drží na místě.

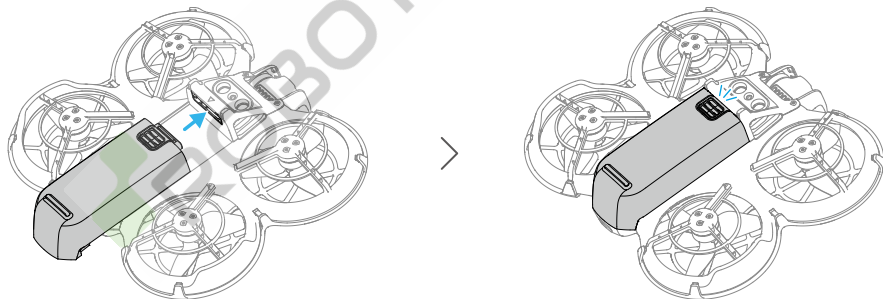

Zatlačte na texturovanou část západky baterie a vytlačte baterii směrem k zadní straně DJI Neo. Tím baterii odstraníte.

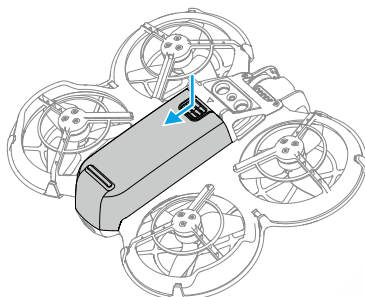

- 
- ⚠ • NEVKLÁDEJTE ani nevyjímejte baterii, když je zařízení zapnuté.
- Ujistěte se, že je baterie vložena tak, až uslyšíte cvaknutí. Jinak by baterie po vzletnutí mohla mít špatný kontakt s DJI Neo a představovat riziko.
- 

## Použití baterie

### Kontrola úrovně nabití baterie

Pro kontrolu aktuální úrovně nabití baterie jedenkrát stiskněte tlačítko napájení.

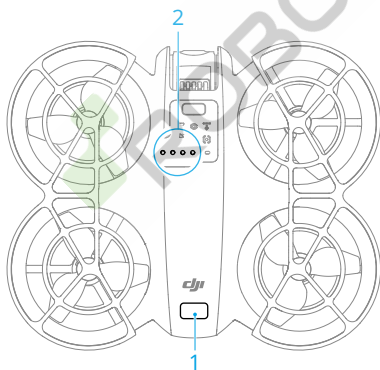

1. Tlačítko napájení
2. LED ukazatel úrovně nabití baterie

LED indikátory úrovně nabití baterie zobrazují úroveň nabití baterie během vybíjení. Stav LED ukazatele jsou následující:

- LED ukazatel svítí
- LED ukazatel bliká
- LED ukazatel nesvítí

Způsob blikání	Úroveň nabití baterie
	88–100 %
	76–87 %
	63–75 %
	51–62 %
	38–50 %
	26–37 %
	13–25 %
	0–12 %

### Zapnutí a vypnutí

Pro zapnutí nebo vypnutí DJI Neo stiskněte tlačítko napájení a poté ho stiskněte znovu a podržte stisknuté. Když je dron zapnutý, LED ukazatel úrovně nabití baterie zobrazuje úroveň nabití baterie. Když je DJI Neo vypnutý, LED ukazatel úrovně nabití baterie zhasne. Pokud obě LED zobrazené na obrázku níže blikají současně, znamená to poruchu baterie. Vyměňte baterii ze zařízení, znovu ji vložte a ujistěte se, že je bezpečně upevněna.

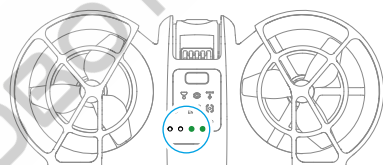

### Aktualizace firmwaru

Potřebujete-li aktualizovat ještě další baterii, vložte ji do DJI Neo a dron zapněte. V DJI Fly se objeví výzva k aktualizaci firmwaru baterie. Firmware baterii aktualizujte před vzletem. Tabulka níže obsahuje informace k baterii během procesu aktualizace a odpovídajícím vzorům blikání LED diod ukazatele.

Způsob blikání	Informace
	Aktualizaci firmwaru baterie
	Aktualizace firmwaru se nezdařila

**!** Pokud aktualizace selže, baterii z DJI Neo vyjměte a znovu ji vložte dovnitř. Pak dron zapněte a zkuste znovu aktualizovat firmware pomocí programu DJI Assistant 2 (řada spotřebitelských dronů). Další informace naleznete v kapitole [Aktualizace firmwaru](#) v příloze.



## Nabíjení baterie

Před každým použitím baterii zcela nabijte. Doporučuje se použití nabíjecích zařízení dodávaných společností DJI, jako je dvousměrný nabíjecí rozbočovač DJI Neo, 65W přenosná nabíječka DJI nebo jiné nabíječky USB Power Delivery. Jak dvousměrný nabíjecí rozbočovač DJI Neo, tak 65W přenosná nabíječka DJI jsou volitelným příslušenstvím. Další informace naleznete na oficiálním e-shopu společnosti DJI.

## Použití nabíječky

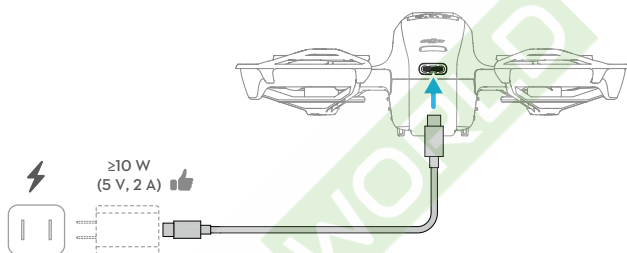

1. Ujistěte se, že je baterie v DJI Neo správně nainstalována a že je dron vypnutý.
2. Připojte nabíječku ke zdroji střídavého napětí (100–240 V, 50/60 Hz; v případě potřeby použijte napájecí adaptér).
3. Připojte nabíječku k nabíjecímu portu na DJI Neo pomocí kabelu USB-C.
4. LED indikátory úrovně nabití baterie během nabíjení ukazují aktuální úroveň nabití baterie.
5. Baterie je zcela nabitá, když svítí všechny LED indikátory úrovně nabití baterie. Po úplném nabití baterie odpojte nabíječku z DJI Neo.

- 
- ⚠ • Baterii nelze nabíjet, pokud je dron zapnutý.
- Maximální nabíjecí výkon podporovaný portem USB-C na dronu DJI Neo je 15 W.
- 

Níže uvedená tabulka popisuje úroveň nabití baterie během nabíjení.

Způsob blikání	Úroveň nabití baterie
	0–50 %
	51–75 %
	76–99 %
	100 %

- 💡 • V případě, že je baterie poškozená, blikají čtyři LED indikátory současně.
- 

### Použití nabíjecího rozbočovače

Při použití s nabíječkou USB může dvoucestný nabíjecí rozbočovač pro DJI Neo nabíjet až tři inteligentní letové baterie DJI Neo. Při použití s 65W přenosnou nabíječkou DJI může nabíjecí rozbočovač plně nabít tři inteligentní letové baterie přibližně za 60 minut.

Vložte inteligentní letové baterie do nabíjecího rozbočovače a připojte externí zařízení k portu USB, aby se zařízení nabíjelo prostřednictvím nabíjecího rozbočovače, který bude fungovat jako externí baterie. Další podrobnosti najdete v *Uživatelské příručce k dvoucestnému nabíjecímu rozbočovači DJI Neo*.

---

- ⚠️ • K napájení nabíjecího rozbočovače se doporučuje používat 65W přenosnou nabíječku DJI nebo jiné nabíječky USB Power Delivery.
  - Teplota prostředí ovlivňuje rychlost nabíjení. Nabíjení je rychlejší v dobře větraném prostředí při teplotě 25 °C.
  - Nabíjecí rozbočovač je kompatibilní pouze s inteligentní letovou baterií BWX521-1435-7.3. Nabíjecí rozbočovač **NEPOUŽÍVEJTE** s jinými modely baterií.
  - Při používání umístěte nabíjecí rozbočovač na plochý a stabilní povrch. Ujistěte se, že je zařízení řádně izolováno, abyste zabránili nebezpečí požáru.
  - **NEDOTÝKEJTE** se kovových svorek na portech baterie. Pokud jsou na kovových svorkách patrné nánosy, očistěte je čistým suchým hadříkem.
  - Dbejte na to, abyste baterie s nízkou úrovní energie včas nabili. Doporučuje se uchovávat baterie v nabíjecím rozbočovači.
- 

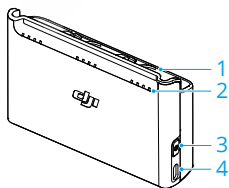

1. Porty baterie
2. Stavové LED (LED 1 až LED 4 zprava doleva v řadě)
3. Funkční tlačítko
4. Port USB-C

## Způsob nabíjení

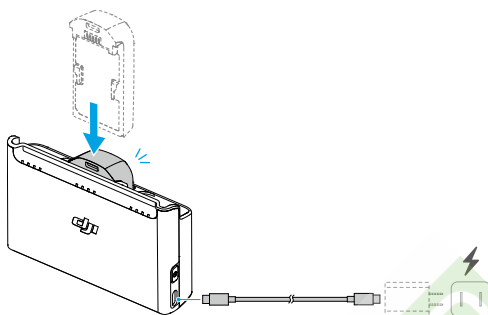

1. Vložte baterie do portů nabíjecího rozbočovače tak, aby zacvakly.
2. Připojte nabíjecí rozbočovač k elektrické zásuvce (100–240 V, 50–60 Hz) pomocí nabíječky USB. Stavové LED dioda ukazují během nabíjení úroveň nabití baterie. Další informace o vzorech blikání najdete v části Popisy stavové kontrolky LED.

Způsob nabíjení se může lišit v závislosti na výkonu nabíječky. Podrobnosti naleznete v tabulce níže.

10 W ≤ výkon nabíječky <30 W	Nabíjí postupně od nejvíce nabitě baterie po nejvíce vybitou baterii.
30 W ≤ výkon nabíječky <45 W	Nabíjí dvě baterie současně: Nejprve nabíjí nejvíce vybitou baterii na stejnou úroveň jako nejvíce nabitá baterie a poté nabíjí dvě baterie současně.
Výkon nabíječky ≥ 45 W	Nabíjí tři baterie současně: Nejprve nabíjí dvě více vybité baterie na stejnou úroveň jako nejvíce nabitá baterie a poté nabíjí všechny baterie současně.

3. Po nabití lze baterie ponechat uložené v nabíjecím rozbočovači.

## Popisy stavových diod LED

### Stav nabíjení

Způsob blikání	Popisy
Stavové LED indikátory v řadě postupně rychle blikají	Příslušná baterie se nabíjí pomocí nabíječky USB PD.
Stavové LED indikátory v řadě postupně pomalu blikají	Příslušná baterie se nabíjí pomocí normální nabíječky.
Stavové diody LED v řadě svítí	Příslušná baterie je plně nabitá.
Všechny stavové diody LED postupně blikají	Není vložena baterie.

## Úroveň nabití baterie

Každý port pro baterii má odpovídající řadu stavových diod LED 1 až LED 4 (zprava doleva). Úroveň nabití baterie zkontrolujete jedním stisknutím tlačítka funkce. Stav diod LED zobrazující úroveň nabití baterie jsou stejné jako v případě dronu DJI Neo. Podrobnosti najdete ve stavech a popisech LED ukazatele úrovně nabití baterie na DJI Neo v kapitole [Použití baterie](#).

## Neobvyklý stav

Stav diody LED v případě problému s baterií je stejný jako stav na dronu DJI Neo. Podrobnosti naleznete v části Ochranné mechanismy baterie.

## Mechanismy pro ochranu baterie

LED ukazatel úrovně nabití baterie může zobrazit oznámení ochrany baterie vyvolané neobvyklými podmínkami při nabíjení.

LED ukazatele	Způsob blikání	Stav
	Ukazatel LED 2 bliká dvakrát za sekundu	Detekován nadproud
	Ukazatel LED 2 bliká třikrát za sekundu	Detekován zkrat
	Ukazatel LED 3 bliká dvakrát za sekundu	Detekováno přebití
	Ukazatel LED 3 bliká třikrát za sekundu	Detekováno přepětí na nabíječce
	Ukazatel LED 4 bliká dvakrát za sekundu	Teplota při nabíjení je příliš nízká
	Ukazatel LED 4 bliká třikrát za sekundu	Teplota při nabíjení je příliš vysoká

Dojde-li k aktivaci jakéhokoli mechanismu pro ochranu baterie, je pro pokračování v nabíjení nezbytné nabíječku odpojit a znovu zapojit. Pokud je teplota nabíjení abnormální, počkejte, až se vrátí k normálu. Baterie se automaticky bude dále nabíjet, aniž by bylo nutné nabíječku odpojovat a znovu zapojovat.

## 4.8 Gimbal a kamera

### Upozornění ke kameře

- ⚠️ Aby nedošlo k poškození senzoru kamery, NEVYSTAVUJTE objektiv kamery záření laserovým paprskům (například na laserové show), ani objektivem nemiřte delší dobu na zdroje intenzivního světla – například na slunce za jasného dne.
- Při používání a skladování se ujistěte, že teplota a vlhkost jsou pro kameru vhodné.
- K čištění objektivu používejte čistič objektivů, aby nedošlo k jeho poškození či ke zhoršení kvality snímků.
- NEBLOKUJTE ventilační otvory na kameře, jelikož vygenerované teplo může poškodit výrobek nebo způsobit zranění.
- Při použití brýlí s poměrem stran 4:3 není záznam pořízený dronem DJI Neo stabilizovaný, ale podporuje offline stabilizaci s Gyroflow.

### Upozornění ke gimbalu

- ⚠️ Před zapnutím dronu odeberte chránič gimbalu. Pokud dron nepoužíváte, upevněte chránič gimbalu na své místo.
- Než s dronem vzlétnete, ujistěte se, že se na gimbalu nenachází žádné nálepky nebo předměty. Abyste ochránili gimbal a zajistili, že gimbal nepoškodí jiné objekty, vzlétajte z plochého povrchu. Když je dron zapnutý, NIKDY do gimbalu neklepejte ani nevrázejte.
- Přesné součásti v gimbalu se mohou v případě kolize či nárazu poškodit, což může způsobit nesprávnou funkci gimbalu. Ujistěte se, že je gimbal chráněn proti poškození.
- Zamezte vniknutí prachu či písku do gimbalu, především do jeho motorů.
- Motor gimbalu může přejít do režimu ochrany, pokud je gimbal zablokovaný jinými předměty, když je dron DJI Neo umístěn na nerovném terénu nebo na trávě, nebo pokud na gimbal působí nadměrná vnější síla, například při nárazu. Vyčkejte, než se gimbal zotaví nebo restartujte zařízení.
- Po zapnutí dronu na gimbal NEPŮSOBTE vnější silou.
- Gimbal ničím NEZATĚŽUJTE (kromě oficiálních doplňků), neboť to může způsobit jeho nesprávnou funkci, nebo dokonce vést k permanentnímu poškození motorů.

- Při létání v husté mlze nebo v mracích může gimbal zvlhnout, což může vést k jeho dočasnému selhání. Gimbal bude opět správně fungovat, až uschne.
  - Za silného větru může gimbal během nahrávání vibrovat.
- 

## Úhel gimbalu

Gimbal má rozsah ovládní náklonu  $-90^\circ$  až  $+60^\circ$ . K ovládní náklonu gimbalu použijte dálkové ovladače. Případně lze ovládní provést prostřednictvím obrazovky kamery v aplikaci DJI Fly.

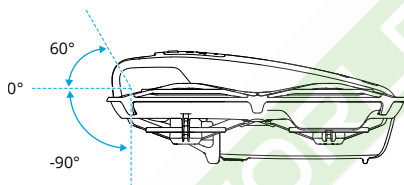

## Provozní režimy gimbalu

Režim gimbalu se přepne automaticky podle režimu letu.

**Normální/sportovní/kino režim:** Gimbal je v režimu stabilizace polohy. Úhel náklonu gimbalu zůstává stejný vzhledem k vodorovné rovině, což je vhodné pro pořizování stabilních snímků.

**Manuální režim:** Gimbal je v uzamknutém režimu. Úhel náklonu gimbalu zůstává stejný vzhledem k tělu dronu DJI Neo.

## 4.9 Ukládání a export fotografií a videí

### Skladování

Dron disponuje interním úložištěm. Fotografie a videa lze ukládat do interního úložiště.

- ⚠️ Před použitím zkontrolujte nastavení kamery, abyste zajistili, že jsou nakonfigurována správně.
- Před pořizováním důležitých fotografií či videí pořídte několik záběrů, abyste otestovali, zda kamera funguje správně.
- Ujistěte se, že dron vypínáte správně. V opačném případě nebudou uloženy parametry kamery, což může ovlivnit všechna nahraná videa. Společnost

DJI nezodpovídá za jakékoli ztráty způsobené pořízením fotografií či videí způsobem, který není strojově čitelný.

## Export

- K exportu záznamu do mobilního zařízení použijte režim Rychlý přenos. Další informace najdete v navazující kapitole.
- Připojte dron k počítači pomocí datového kabelu a exportujte záznam z interního úložiště dronu. Dron nemusí být během exportu zapnutý.

### 4.10 Rychlý přenos

DJI Neo se může připojit přímo k chytrému telefonu prostřednictvím Wi-Fi, abyste mohli stahovat fotografie a videa z DJI Neo do chytrého telefonu.

Poté, co připojíte chytrý telefon k DJI Neo při ovládání mobilní aplikací, otevřete režim QuickTransfer tím, že přejdete do nabídky alba.

Pokud DJI Neo není připojen k chytrému telefonu, můžete klepnutím na QuickTransfer nebo kartu zařízení Wi-Fi na domovské obrazovce v aplikaci DJI Fly otevřít režim QuickTransfer. Můžete také přejít do alba v DJI Fly ve vašem chytrém telefonu a klepnutím na  v pravém horním rohu otevřete režim rychlého přenosu.

Když připojujete chytrý telefon k dronu DJI Neo poprvé, pro potvrzení stiskněte tlačítko napájení na DJI Neo a podržte ho stisknuté po dobu dvou sekund.

- ⚠ • Maximální rychlosti stahování lze dosáhnout jen v zemích a regionech, kde zákony a předpisy povolují frekvenci 5,8 GHz, když používáte zařízení, která podporují frekvenční pásmo 5,8 GHz a Wi-Fi připojení, a to v prostředí bez rušení nebo překážek. Pokud místní předpisy nepovolují frekvenci 5,8 GHz (např. Japonsko), mobilní zařízení nepodporuje frekvenční pásmo 5,8 GHz nebo v daném prostředí dochází k výraznému rušení, pak režim Rychlý přenos bude používat frekvenční pásmo 2,4 GHz a jeho maximální rychlost stahování se sníží na 6 MB/s.
- Při používání režimu Rychlý přenos není pro připojení nutné v mobilním zařízení zadat heslo Wi-Fi na stránce nastavení. Spusťte aplikaci DJI Fly, kde se zobrazí výzva k připojení k dronu.

- Rychlý přenos používejte v prostředí bez překážek a bez rušení. Vyhýbejte se zdrojům rušení, jako jsou bezdrátové routery, bezdrátové reproduktory nebo sluchátka.

- 
-  Pokud teplota DJI Neo překročí určitou hodnotu, při prohlížení alba v režimu rychlého přenosu se automaticky povolí ECO režim. Věnujte pozornost výzvě v aplikaci.
- 

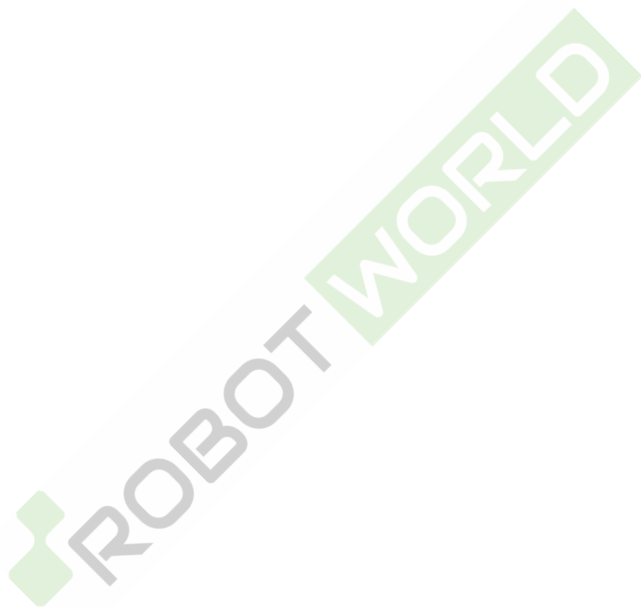



# ROBOT WORLD

## DJI RC-N3

---

## 5 DJI RC-N3

DJI RC-N3 je vybaven výsuvným držákem mobilního zařízení, který může stabilně držet mobilní zařízení při spuštění aplikace DJI Fly.

### 5.1 Provoz

#### Zapnutí nebo vypnutí

Pro kontrolu aktuální úrovně nabití baterie jedenkrát stiskněte tlačítko napájení.

Pro zapnutí a vypnutí dálkového ovladače tlačítko stiskněte a poté ho stiskněte znovu a podržte.

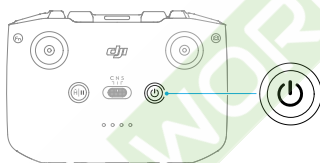

#### Nabíjení baterie

Připojte nabíječku k portu USB-C na dálkovém ovladači.

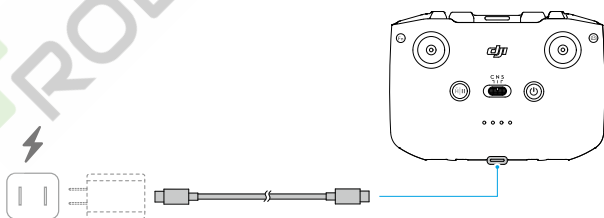

- ⚠ • Před každým letem dálkový ovladač úplně nabijte. Dálkový ovladač vydá při nízké úrovni nabití baterie výstražný zvukový signál.
- Pro zachování dobrého stavu baterie ji zcela nabijte alespoň jedenkrát za tři měsíce.

## Ovládání gimbalu a kamery

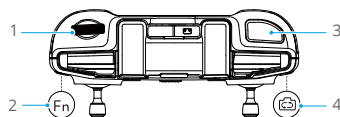

- Ovládací kolečko gimbalu:** Ovládejte náklon gimbalu.
- Přizpůsobitelné tlačítko:** Pro opětovné vystředění gimbalu nebo jeho výchozí namíření směrem dolů stiskněte tlačítko jednou.
- Tlačítko závěrky/nahrávání:** Jedním stisknutím pořídíte fotografii nebo zahájíte či ukončíte nahrávání.
- Tlačítko fotografie/video:** Stiskněte tlačítko jedenkrát pro přepnutí mezi režimem fotografování a videa.

## Přepínač režimů letu

Přepnutím přepínače zvolíte požadovaný režim letu.

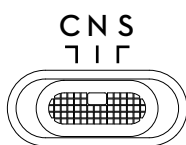

Poloha	Režim letu
S	Sportovní režim (Sportovní režim)
N	Normální režim
C	Režim Kino

## Tlačítko přerušení letu / návratu do výchozí polohy

Stisknete-li tlačítko jedenkrát, dron zabrzdí a bude se vznášet na místě.

Stiskněte tlačítko a držte ho stisknuté, dokud dálkový ovladač nezapípá a nezahájí se návrat do výchozí polohy. Dron se vrátí na poslední zaznamenané výchozí místo. Opětovným stisknutím tohoto tlačítka zrušíte návrat do výchozí polohy a znovu získáte kontrolu nad dronem.

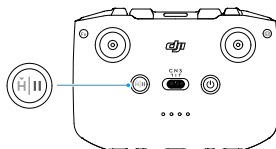

## Přizpůsobitelné tlačítko

Pro opětovné vystředění gimbalu nebo jeho namíření směrem dolů ve výchozím stavu stiskněte přizpůsobitelné tlačítko. Chcete-li nastavit funkci tlačítka, přejděte v aplikaci DJI Fly do zobrazení kamery a klepněte na \*\*\* > Controls (Ovládání) > Button Customization (Přizpůsobitelné tlačítko).

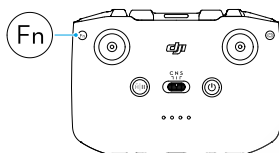

## 5.2 LED ukazatel úrovně nabití baterie

Způsob blikání	Úroveň nabití baterie
● ● ● ●	76–100 %
● ● ● ○	51–75 %
● ● ○ ○	26–50 %
● ○ ○ ○	0–25 %

## 5.3 Výstražný zvukový signál dálkového ovladače

Při návratu do výchozí polohy spustí dálkový ovladač zvukové upozornění, které nelze zrušit. Dálkový ovladač vydá při nízké úrovni nabití baterie dálkového ovladače výstražný zvukový signál. Výstražný zvukový signál v případě nízké úrovně nabití baterie lze zrušit stisknutím tlačítka napájení. Když je úroveň nabití baterie kriticky nízká, výstrahu nelze zrušit.

Pokud není dálkový ovladač po určitou dobu používán a je zapnutý, ale není připojen ke dronu nebo k aplikaci DJI Fly na mobilním zařízení, zobrazí se upozornění. Po ukončení upozornění se dálkový ovladač automaticky vypne. Pro zrušení výstražného zvukového signálu pohněte s ovládacími páčkami nebo stiskněte kterékoli tlačítko.

## 5.4 Zóna optimálního přenosu

Signál mezi dronem a dálkovým ovladačem je nejspolehlivější, pokud je poloha antén vůči dronu nastavena podle níže zobrazeného obrázku. Pokud je signál slabý, změňte orientaci

dálkového ovladače nebo polohu antény nebo letě s dronem blížeji k dálkovému ovladači.

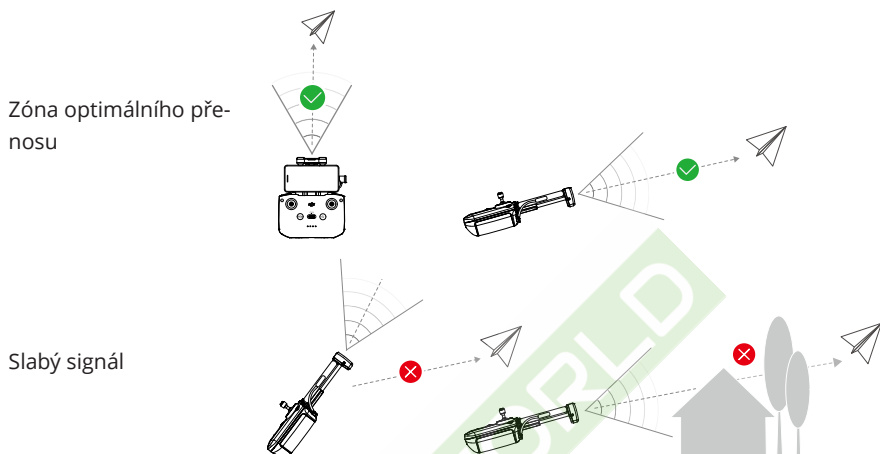

- ⚠ • **NEPOUŽÍVEJTE** jiná bezdrátová zařízení pracující se stejnou frekvencí jako dálkový ovladač. Jinak dojde k rušení dálkového ovladače.
- Pokud je signál přenosu během letu slabý, aplikace DJI Fly zobrazí výzvu. Upravte orientaci dálkového ovladače podle indikátoru polohy tak, aby dron byl v optimálním dosahu přenosu.

## 5.5 Spárování dálkového ovladače

Dálkový ovladač je již propojen s dronem, pokud je zakoupen v kombinaci společně. V opačném případě zařízení spárujte podle následujících kroků.

1. Zapněte dron a dálkový ovladač.
2. Spusťte aplikaci DJI Fly.
3. Na zobrazení kamery klepněte na \*\*\* > **Controls (Ovládání) > Re-pair to Aircraft (Znovu spárovat s dronem)**. Během párování dálková ovladač pípá.
4. Stiskněte tlačítko napájení dronu a držte ho stisknuté po dobu delší než čtyři sekundy. Dron jedenkrát zapípá a postupně blikají LED stavové diody baterie, které signalizují, že je připraven k propojení. Dálkový ovladač dvakrát pípne, což znamená, že párování bylo úspěšné.

- 💡 • Při párování se ujistěte, že je dálkový ovladač ve vzdálenosti do 0,5 m od dronu.

- Dálkový ovladač se od dronu automaticky odpojí, pokud je s tímž dronem spárován nový dálkový ovladač.
  - Můžete také zahájit párování níže uvedeným způsobem. Na domovské obrazovce aplikace DJI Fly, klepněte na **Connection Guide (Průvodce připojením)**, vyberte model dronu a poté zvolte možnost **Connect with RC Only (Připojit pouze s dálkovým ovládáním)**.
- 

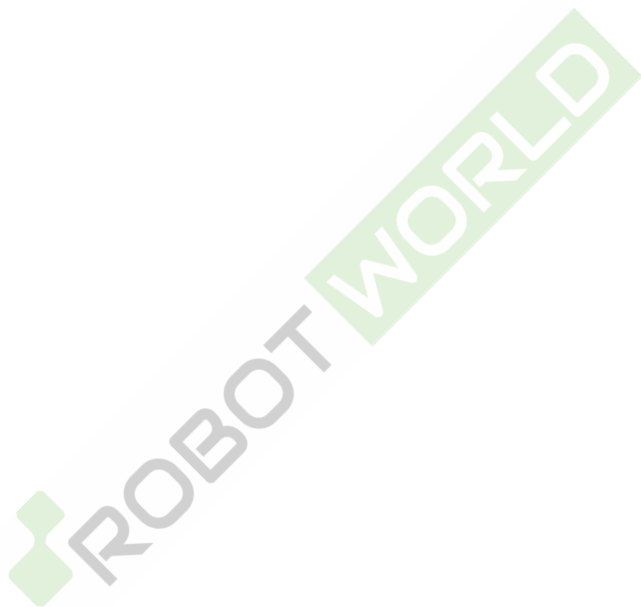

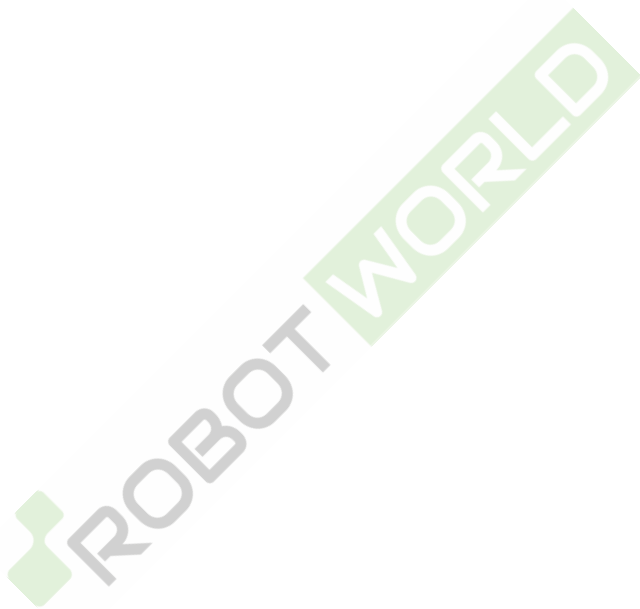

## Příloha

---

## 6 Příloha

### 6.1 Specifikace

Technické údaje najdete na následujícím webu.

<https://www.dji.com/neo/specs>

### 6.2 Kompatibilita

Informace o kompatibilních produktech najdete na následující webové stránce.

<https://www.dji.com/neo/faq>

### 6.3 Aktualizace firmwaru

K aktualizaci zařízení použijte aplikaci DJI Fly nebo DJI Assistant 2 (řada spotřebitelských dronů).

#### Používání aplikace DJI Fly

Při použití ovládací mobilní aplikací aktualizujte firmware podle vyzvy na domovské stránce DJI Fly. K aktualizaci firmwaru je zapotřebí připojení k internetu.

Při použití dálkového ovladače propojte dron a dálkový ovladač a spusťte DJI Fly. Pokud je k dispozici nová aktualizace firmwaru, budete upozorněni. Pro spuštění aktualizace postupujte podle pokynů na obrazovce. Mějte na paměti, že pokud dálkový ovladač není spárován s dronem, aktualizaci firmwaru nelze provést. K aktualizaci firmwaru je zapotřebí připojení k internetu.

Když používáte režim Immersive Motion Control, zapněte dron, brýle i dálkový ovladač a ujistěte se, že všechna zařízení jsou spárována. Propojte port USB-C brýlí s chytrým telefonem. Spusťte aplikaci DJI Fly a proveďte aktualizaci podle pokynů. K aktualizaci firmwaru je zapotřebí připojení k internetu.

#### Použití programu DJI Assistant 2 (řada spotřebitelských dronů)

Aktualizaci všech zařízení samostatně proveďte pomocí programu DJI Assistant 2 (řada spotřebitelských dronů).

1. Zapněte zařízení. Připojte zařízení k počítači pomocí kabelu USB-C.
2. Spusťte program DJI Assistant 2 (řada spotřebitelských dronů) a přihlaste se pod svým účtem u společnosti DJI.



3. Vyberte zařízení a na levé straně klikněte na možnost **Firmware Update (Aktualizace firmwaru)**.
4. Vyberte verzi firmwaru.
5. Vyčkejte na stažení firmwaru. Aktualizace firmwaru se zahájí automaticky. Vyčkejte na dokončení aktualizace firmwaru.

- ⚠ • Firmware baterie je součástí firmwaru dronu DJI Neo. Nezapomeňte aktualizovat všechny baterie.
- Při aktualizaci firmwaru neopomeňte žádný z kroků, jinak se aktualizace nemusí zdařit.
  - Při aktualizaci se ujistěte, že je počítač připojený k internetu.
  - Během aktualizace NEODPOJUJTE kabel USB-C.
  - Před provedením aktualizace se ujistěte, že je baterie zařízení nabitá alespoň na 20 %.
  - Aktualizace firmwaru zabere přibližně 10 minut. Při aktualizaci gimbal obvykle poklesne a nepohybuje se, stavové ukazatele dronu blikají a DJI Neo se restartuje. Trpělivě vyčkejte, než se aktualizace dokončí.

Další informace o aktualizaci firmwaru najdete v *Release Notes* (poznámkách k verzi) na následující stránce:

<https://www.dji.com/neo/downloads>

## 6.4 Záznam letu

Údaje o letu, včetně letové telemetrie, informací o stavu dronu a dalších parametrů, se automaticky ukládají do interního úložiště dronu pro záznam dat. K datům lze získat přístup s pomocí programu DJI Assistant 2 (řada spotřebitelských dronů).

## 6.5 Kontrolní seznam po letu

- Nezapomeňte provést vizuální kontrolu, zda jsou dron, dálkový ovladač, kamera gimbalu, inteligentní letová baterie a vrtule v dobrém stavu. Pokud zjistíte jakékoli poškození, kontaktujte podporu společnosti DJI.
- Ujistěte se, že jsou objektiv kamery a senzory pozorovacích systémů čisté.
- Před přepravou se ujistěte, že je dron správně uložen.

## 6.6 Pokyny k údržbě

Chcete-li předejít vážným zraněním dětí a zvířat, dodržujte následující pravidla:

1. Pokud dojde ke spolknutí malých částí, jako jsou kabely a popruhy, může to být velmi nebezpečné. Uchovávejte všechny části mimo dosah dětí a zvířat.
2. Inteligentní letovou baterii a dálkový ovladač skladujte na chladném a suchém místě mimo dosah přímého slunečního světla, aby se vestavěná baterie LiPo NEPŘEHŘÍVALA. Pokud je skladování delší než tři měsíce, je doporučena skladovací teplota 22 až 28 °C. Vždy skladujte v prostředí s teplotou -10 až +45 °C.
3. NEDOVOLTE, aby kamera přišla do styku s vodou nebo jinými kapalinami nebo aby se do nich namočila. Pokud se namočí, otřete ji do sucha měkkým savým hadříkem. Zapnutí dronu, který spadl do vody, může způsobit trvalé poškození součástek. K čištění nebo údržbě kamery NEPOUŽÍVEJTE látky obsahující alkohol, benzen, ředidla ani jiné hořlavé látky. Kameru NEUKLÁDEJTE na vlhkých nebo prašných místech.
4. NEPŘIPOJTE tento výrobek k žádnému rozhraní USB staršímu než verze 3.0.
5. Po jakékoli havárii nebo vážném nárazu zkontrolujte každou část dronu. V případě jakýchkoli problémů nebo dotazů se obraťte na autorizovaného prodejce společnosti DJI.
6. Pravidelně kontrolujte Ukazatel stavu baterie, abyste viděli aktuální stav nabití a celkovou životnost baterie. Jmenovitá životnost baterie je 100 cyklů. Poté se nedoporučuje v používání pokračovat.
7. Pokud je baterie uložena delší dobu, přejde do režimu spánku. Pro ukončení režimu spánku baterii nabijte.
8. Dron, dálkový ovladač, baterii a nabíječku skladujte v suchém prostředí.
9. Než začnete provádět údržbu dronu (např. čištění nebo nasazování a sundávání vrtulí), baterii vyjměte. Ujistěte se, že jsou dron a vrtule čisté, a pokud ne, odstraňte z nich měkkým hadříkem případné nečistoty nebo prach. Dron nečistěte mokrým hadříkem ani nepoužívejte čisticí prostředky obsahující alkohol. Kapaliny mohou proniknout do krytu dronu, což může způsobit zkrat a zničit elektroniku.
10. Při výměně nebo kontrole vrtulí nezapomeňte vypnout baterii.

## 6.7 Postupy při odstraňování problémů

1. **Proč není možné baterii použít před prvním letem?**  
Před prvním použitím je nutné baterii aktivovat nabíjením.
2. **Jak vyřešit problém s kolísáním gimbalu během letu?**

Kalibrujte IMU a kompas v aplikaci DJI Fly. Pokud problém přetrvává, kontaktujte podporu společnosti DJI.

### 3. Nefunguje

Zkontrolujte, zda jsou baterie inteligentního letu a dálkový ovladač aktivovány nabíjením. Pokud problém přetrvává, kontaktujte podporu DJI.

### 4. Problémy se zapnutím a spuštěním

Zkontrolujte, zda je baterie nabitá. Pokud ano a pokud jej i přesto nelze spustit, kontaktujte podporu DJI.

### 5. Problémy s aktualizací softwaru

Při aktualizaci firmwaru postupujte podle pokynů v uživatelské příručce. Pokud se aktualizace firmwaru nezdaří, restartujte všechna zařízení a zkuste to znovu. Pokud problém přetrvává, kontaktujte podporu společnosti DJI.

### 6. Postupy pro obnovení továrního nastavení nebo poslední známé funkční konfigurace

K obnovení továrního nastavení použijte aplikaci DJI Fly.

### 7. Problémy s vypínáním a zapínáním

Kontaktujte podporu společnosti DJI.

### 8. Jak rozeznat neopatrné zacházení nebo skladování v nebezpečných podmínkách

Kontaktujte podporu společnosti DJI.

## 6.8 Rizika a varování

Když po zapnutí dronu zjistí riziko, zobrazí se na displeji aplikace DJI Fly varovné hlášení. Věnujte pozornost níže uvedenému seznamu situací.

- Pokud místo není vhodné pro vzlet.
- Pokud místo není vhodné pro přistání.
- Pokud dojde k rušení kompasu a IMU a je třeba je kalibrovat.
- Při zobrazení výzvy postupujte podle pokynů na obrazovce.

## 6.9 Likvidace



Při likvidaci dronu a dálkového ovladače dodržujte místní předpisy týkající se elektronických zařízení.

### Likvidace baterie

Baterie likvidujte ve speciálních recyklačních kontejnerech až když jsou úplně vybité. Baterie NEVHAZUJTE do běžných kontejnerů na odpad. Dodržujte místní nařízení týkající se likvidace a recyklace baterií.

Pokud baterii po nadměrném vybití nelze zapnout, okamžitě ji zlikvidujte.

Pokud je tlačítko zapnutí/vypnutí na inteligentní letové baterii nefunkční a baterii nelze zcela vybit, obraťte se s žádostí o další pomoc na odbornou firmu zabývající se likvidací/recyklací baterií.

## 6.10 Certifikace C0

DJI Neo vyhovuje požadavkům certifikace C0. Při používání DJI Neo v členských státech EU a EFTA (např. Norsko, Island, Lichtenštejnsko, Švýcarsko) se uplatní určité požadavky a omezení.

Třída bezpilotních systémů	C0
Maximální počet otáček vrtule	36 570 ot/min

### Prohlášení MTOM (maximální vzletová hmotnost)

Maximální vzletová hmotnost dronu DJI Neo (model: DN1A0626) činí 135 g, což splňuje požadavky třídy C0.

Uživatel musí dodržovat níže uvedené pokyny, aby vyhověli požadavkům na maximální vzletovou hmotnost třídy C0. V opačném případě nelze dron používat jako bezpilotní systém třídy C0:

- **NEPŘIDÁVEJTE** na dron žádné zatížení s výjimkou položek uvedených v seznamu položek, včetně části odpovídajícího příslušenství.
- **POUŽÍVEJTE** pouze odpovídající náhradní díly, jako jsou inteligentní letové baterie nebo vrtule apod.
- Dron **NEMŮŽETE** dodatečně vybavit.

### Seznam položek, včetně odpovídajícího příslušenství

1. Vrtule (pár) DJI Neo (Model: 2016S1, 5,3 g)
2. Chránič vrtule (pár) DJI Neo (Model: 2016PG, 5,3 g)
3. Inteligentní letová baterie pro DJI Neo (Model: BWX521-1435-7.3, cca 45 g)

### Seznam náhradních dílů

1. Vrtule (pár) DJI Neo (Model: 2016S1, 5,3 g)

2. Chránič vrtule (pár) DJI Neo (Model: 2016PG, 5,3 g)
3. Inteligentní letová baterie pro DJI Neo (Model: BWX521-1435-7.3, cca 45 g)

## Varování dálkového ovladače

### DJI RC-N3

Po odpojení od dronu začnou pomalu blikat LED kontrolky stavu baterie. Po odpojení od dronu nebo po delší době bez provozu se dálkový ovladač automaticky vypne.

- ⚠ • Vyvarujte se rušení mezi dálkovým ovladačem a jiným bezdrátovým zařízením. Nezapomeňte vypnout Wi-Fi na blízkých mobilních zařízeních. Pokud dojde k rušení, co nejdříve s dronem přistaňte.
- Pokud dojde k neočekávané situaci, uvolněte ovládací páčky nebo stiskněte tlačítko pro přerušeni letu.

## GEO Awareness

### Prohlášení o funkci AGL

Vertikální část Geo-awareness může používat nadmořskou výšku AMSL nebo výšku AGL. Volba mezi těmito dvěma referencemi je specifikována individuálně pro každou UGZ. Nadmořská výška AMSL ani výška AGL nejsou zařízením DJI Neo podporovány. V zobrazení kamery aplikace DJI Fly se zobrazí výška H, což je výška od bodu vzletu k dronu. Výška nad bodem vzletu může být použita jako přibližná, ale může se více či méně lišit od uvedené nadmořské výšky / výšky pro konkrétní UGZ. Dálkově řídicí pilot zůstává odpovědný za neporušení vertikálních limitů UGZ.

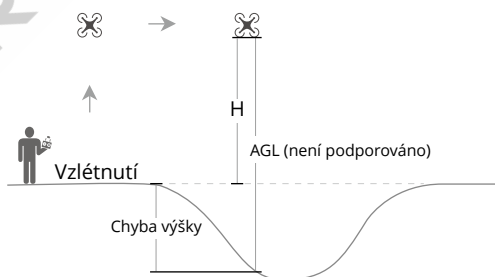

### Omezené zóny

V aplikaci DJI se zobrazí červeně. Zobrazí se varování a let je znemožněn. Bezpilotní letadlo nemůže v těchto zónách létat ani vzletat. Omezené zóny lze odemknout. Chcete-li je odemknout, kontaktujte [flysafe@dji.com](mailto:flysafe@dji.com) nebo přejděte do části Odemknout zónu na [dji.com/flysafe](https://dji.com/flysafe).

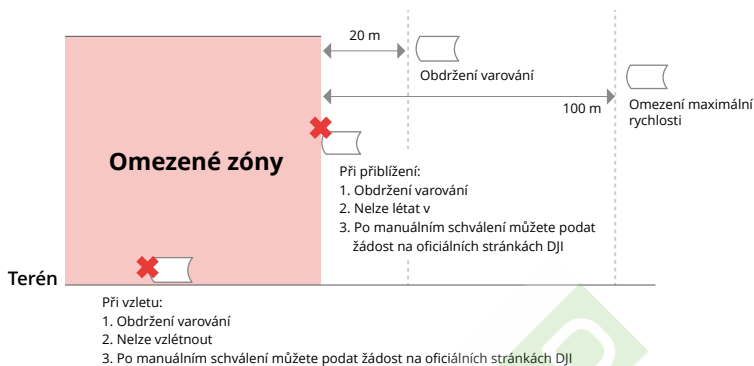

## Autorizační zóny

V aplikaci DJI se zobrazí modře. Budete upozorněni a let je ve výchozím nastavení omezen. Bezpilotní letadlo nemůže v těchto zónách létat ani vzlétat, pokud k tomu nemáte povolení. Autorizační zóny mohou odemknout oprávnění uživatelé pomocí ověřeného účtu DJI.

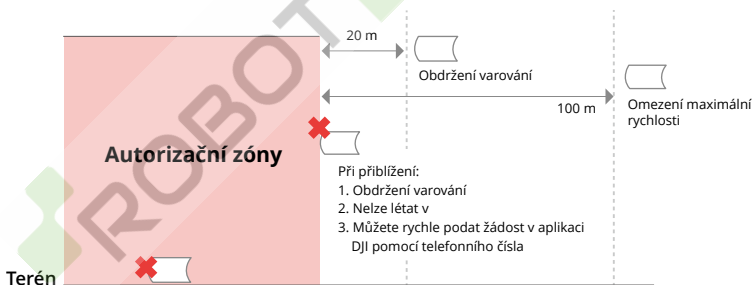

## Výškové zóny

Výškové zóny jsou zóny s omezenou nadmořskou výškou a na mapě se zobrazují šedě. Při přiblížení se v aplikaci DJI zobrazí varování.

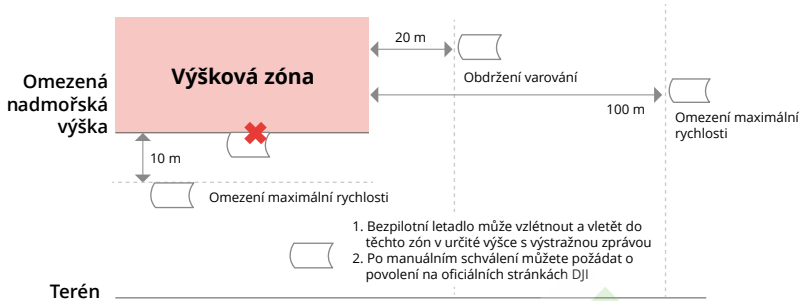

### Rozšířené výstražné zóny

Když dron dosáhne okraje zóny, zobrazí se výstražná zpráva.

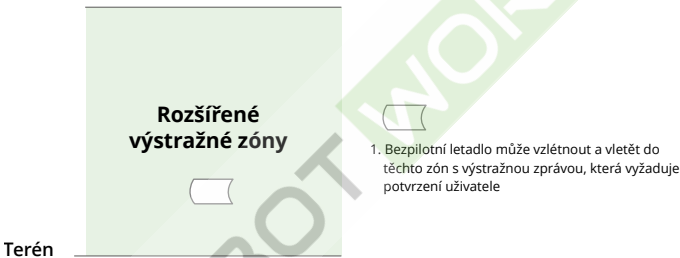

### Výstražné zóny

Když dron dosáhne okraje zóny, zobrazí se výstražná zpráva.



- ⚠️ Pokud dron a aplikace DJI Fly nemohou získat signál GPS, funkce GEO Awareness nebude funkční. Rušení antény dronu nebo zakázání autorizace GPS v aplikaci DJI Fly způsobí, že se nepodaří získat signál GPS.

## Oznámení EASA

Před použitím si přečtěte dokument Oznámení o informacích o dronu, který je součástí balení.

Další informace o oznámení EASA pro dohledatelnost naleznete na níže uvedeném odkazu.

<https://www.easa.europa.eu/en/document-library/general-publications/drones-information-notice>

## Původní pokyny

Tuto příručku poskytla společnost SZ DJI Technology, Inc. a její obsah se může změnit.

Adresa: Lobby T2, DJI Sky City, No. 53 Xianyuan Road, Xili Community, Xili Street, Nanshan District, Shenzhen, China, 518055.

## 6.11 Informace o poprodejních službách

Více informací o zásadách poprodejních služeb, opravách a podpoře naleznete na stránce <https://www.dji.com/support>.



JSME TU PRO VÁS



Kontakt

ZÁKAZNICKÁ PODPORA DJI

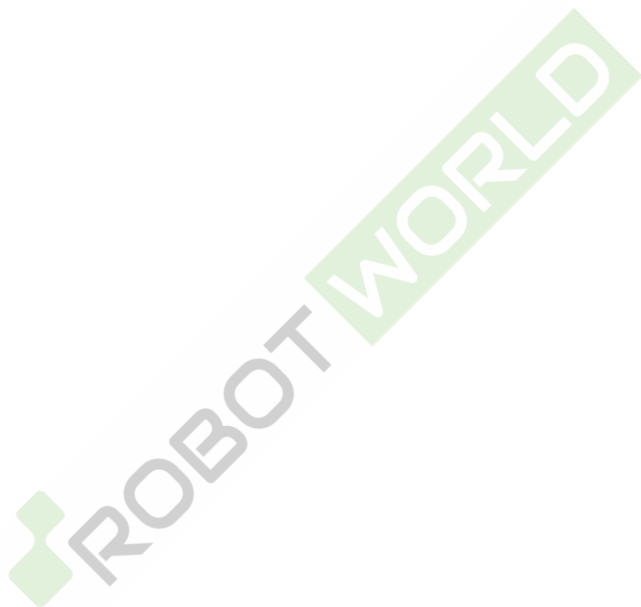

Tento obsah se může změnit bez upozornění.

Stáhnout nejnovější verzi z



<https://www.dji.com/neo/downloads>

V případě jakýchkoli dotazů týkajících se tohoto dokumentu kontaktujte společnost DJI na e-mailové adrese **DocSupport@dji.com**.

DJI a DJI NEO jsou ochranné známky společnosti DJI.

Copyright © DJI, 2024. Všechna práva vyhrazena.